

# RACER®

LA RÉFÉRENCE ÉQUIPEMENT DE PISCINES



RÉGULATEUR DE pH  
pH REGULATOR • REGULADOR DEL pH

## SERENITY

NOTICE D'UTILISATION  
INSTRUCTIONS FOR USE  
INSTRUCCIONES DE USO



**(IT) DIRETTIVA "RAEE" SUI RIFIUTI DI APPARECCHIATURE ELETTRICHE ED ELETTRONICHE, AGGIORNATA A L'ULTIMA EDIZIONE**

Il simbolo sotto riportato indica che il prodotto non può essere smaltito come normale rifiuto urbano. Le Apparecchiature Elettriche ed Elettroniche (AEE) possono contenere materiali nocivi per l'ambiente e la salute e pertanto devono essere oggetto di raccolta differenziata: smaltite quindi presso apposite discariche o riconsegnate al distributore a fronte dell'acquisto di una nuova, di tipo equivalente o facente le stesse funzioni. La normativa sopracitata, alla quale rimandiamo per ulteriori particolari e approfondimenti, prevede sanzioni per lo smaltimento abusivo di detti rifiuti.

—

**(UK) WASTE OF ELECTRICAL AND ELECTRONIC EQUIPMENT DIRECTIVE (WEEE, RAEE in Italy) UP TO LAST EDITION**

The marking shown below indicates that the product cannot be disposed of as part of normal household waste. Electrical and Electronic Equipment (EEE) can contain materials harmful to health and the environment, and therefore is subject to separate waste collection: it must be disposed of at appropriate waste collection points or returned to the distributor against purchase of new equipment of similar type or having the same functions. The directive mentioned above, to which make reference for further details, provides for punitive actions in case of illegal disposal of such waste.

—

**(FR) DIRECTIVE "RAEE" MISE À JOUR DE LA DERNIÈRE ÉDITION CONCERNANT LES REBUTS D'APPAREILLAGES ÉLECTRIQUES ET ÉLECTRONIQUES**

Le symbole ci-dessous indique que le produit ne pas être éliminé comme un normal déchet urbain. Les Appareillages Électriques et Électroniques (AEE) peuvent contenir des matériaux nocifs pour l'environnement et la santé et doivent donc faire l'objet de collecte différenciée: éliminés donc auprès de décharges prévues à cet effet ou rendus au distributeur pour l'achat d'un nouveau, de type équivalent ou ayant les mêmes fonctions. La réglementation susmentionnée, à laquelle nous vous renvoyons pour les détails et les approfondissements ultérieurs, prévoit des sanctions pour la mise en décharge abusive desdits rebus.

—

**(ES) DIRECTIVA "RAEE" ACTUALIZADO A LA ÚLTIMA EDICIÓN SOBRE RESIDUOS DE APARATOS ELÉCTRICOS Y ELECTRÓNICOS**

El símbolo que se muestra abajo indica que el producto no puede eliminarse como un residuo urbano normal. Los Aparatos Eléctricos y Electrónicos (AEE) pueden contener materiales nocivos para el medio ambiente y la salud y por tanto tienen que ser objeto de recogida selectiva: por consiguiente tienen que eliminarse en vertederos apropiados o entregarse al distribuidor cuando se adquiera uno nuevo, del mismo tipo o con las mismas funciones. La normativa mencionada arriba, a la que remitimos para más detalles y profundizaciones, prevé sanciones por la eliminación clandestina de dichos residuos.

—

**(PR) DIRETRIZ "RAEE" ATUALIZADO À ÚLTIMA EDIÇÃO SOBRE RESÍDUOS DE EQUIPAMENTOS ELÉTRICOS E ELETRÔNICOS**

O símbolo referido abaixo indica que o produto não pode ser eliminado como residuo urbano normal. Os Aparelhos Elétricos e Eletrônicos (AEE) podem conter materiais nocivos ao ambiente e à saúde e, portanto, devem ser objeto de coleta seletiva: eliminados, portanto, através de depósitos apropriados ou pelo reenvio ao distribuidor para a aquisição de um novo, de tipo equivalente ou que realize as mesmas funções. A normativa referida acima, à qual nos referimos para detalhes complementares e esclarecimentos, prevê sanções no caso de eliminação inadequada de tais resíduos.

—

**(DE) RICHTLINIE "WEEE" AKTUALISIERT AUF DIE LETZTE EDITION ÜBER ELEKTRO- UND ELEKTRONIK-ALTGERÄTE**

El símbolo que se muestra abajo indica que el producto no puede eliminarse como un residuo urbano normal. Los Aparatos Eléctricos y Electrónicos (AEE) pueden contener materiales nocivos para el medio ambiente y la salud y por tanto tienen que ser objeto de recogida selectiva: por consiguiente tienen que eliminarse en vertederos apropiados o entregarse al distribuidor cuando se adquiera uno nuevo, del mismo tipo o con las mismas funciones. La normativa mencionada arriba, a la que remitimos para más detalles y profundizaciones, prevé sanciones por la eliminación clandestina de dichos residuos.





<b>AVERTISSEMENTS ET CONSEILS</b> .....	<b>7</b>
Avertissements .....	8
Transport et déplacement .....	8
Emploi prévu de la pompe.....	8
Risques .....	8
Dosage de liquides agressifs et/ ou toxiques.....	9
Montage de pompe .....	9
Démontage de la pompe.....	9
<b>POMPE PÉRISTALTIQUE SERIE RACER SERENITY</b> .....	<b>9</b>
Principe de fonctionnement.....	9
Caractéristiques Communes .....	10
Caractéristiques techniques .....	10
Matériaux en contact avec l'additif.....	10
<b>INSTALLATION</b> .....	<b>11</b>
<b>RACER SERENITY PH - RX</b> .....	<b>12</b>
RACER SERENITY pH - RX .....	12
Commandes .....	12
Alarme de mesure FAIBLE / ÉLEVÉ .....	12
Stand-by.....	12
Amorçage .....	12
Procédure de configuration basé .....	13
PROCEDURE CONFIGURATION EXPERT .....	13
LANGUE.....	16
TYPE D'INSTRUMENT .....	16
TYPE DE DOSAGE .....	16
ENTRÉE AUXILIARE.....	16
DEBIT DE LA POMPE.....	16
TEMPS D' ACTIVATION DE LA POMPE .....	16
ALARME DE SURDOSE.....	16
POINT DETALONNAGE .....	16
MESURE OFFSET .....	17
DEPART DIFFERRE .....	17

PARAMETRES USINE .....	17
Sélection du set point .....	18
Calibrage .....	18
NOTE: Après le calibrage de l'électrode avec la solution pH 9 l'instrument pourrait montrer l'erreur de concentration d'alarme , cette alarme disparaît lorsque l'électrode est mise en service. Alarme de niveau.....	18
<b>CABLAGES ET FONCTIONS DU CONNECTEUR SERVICES .....</b>	<b>18</b>
<b>ENTRETIEN .....</b>	<b>18</b>
<b>INTERVENTIONS EN CAS DE PANNES COMMUNES AUX INSTRUMENTS Racer SERENITY .....</b>	<b>19</b>
Pannes mécaniques .....	19
Défauts Électriques .....	19

## AVERTISSEMENTS ET CONSEILS

### Avertissements

**Lire attentivement les informations ci-dessous parce qu'elles fournissent des indications importantes concernant la sécurité des installations, l'emploi et l'entretien des pompes.** Conserver avec soin ce manuel pour pouvoir le consulter ultérieurement.

**Appareil conforme à la directive n° 89/336/CEE "compatibilité électromagnétique" et à la directive n°73/23/CEE "directive de basse tension" avec les modifications n° 93/68/CEE.**

N.B.: la pompe est construite dans les règles de l'art. Sa durée et fiabilité électrique et mécanique seront meilleures si elle est utilisée correctement et si vous pratiquez un entretien régulier.

**ATTENTION :** toute intervention ou réparation à l'intérieur de l'appareil doit être effectuée par du personnel qualifié et autorisé. La société décline toute responsabilité au cas où cette règle n'est pas observée.

**GARANTIE:** 2 an (les pièces dont l'usure est normale c'est-à-dire : clapets, raccords, écrous pour fixer le tube, tubes, filtre et canne d'injection sont exclues). L'emploi impropre de l'appareil annule la dite garantie. La garantie s'entend franco usine ou distributeurs autorisés.

### Transport et déplacement

La pompe doit être transportée dans tous les cas en position verticale et jamais horizontale. L'expédition avec n'importe quel moyen de transport, même franco domicile de l'acheteur ou destinataire, s'entend effectué au risque et péril de l'acheteur. La réclamation pour matériel manquant doit être effectuée dans les 10 jours de la livraison des marchandises. Tandis que pour le matériel défectueux, pour le 30ème jour au plus tard après la réception. L'éventuel retour d'une pompe doit être préalablement convenu avec le personnel autorisé ou avec le distributeur autorisé.

### Emploi prévu de la pompe



La pompe doit être destinée seulement à l'usage pour lequel elle a été expressément construite ; c'est-à-dire pour doser des liquides. Tout autre emploi doit être considéré comme dangereux. L'emploi de la pompe pour les applications qui n'ont pas été prévues durant sa conception est proscrite. Pour toute explication supplémentaire, le client est prié de contacter nos bureaux où il recevra des informations sur le type de pompe qu'il possède et son emploi correct. Le constructeur ne peut être considéré responsable d'éventuels dommages provoqués par des emplois impropres, erronés ou irrationnels.

### Risques

Après avoir retiré l'emballage, vérifier que la pompe est en bon état ; en cas de doute, ne pas l'utiliser et s'adresser à du personnel qualifié. Les éléments de l'emballage (sacs de plastique, polystyrène, etc.) ne doivent pas être laissés à portée des enfants parce qu'ils peuvent être une source de danger.

Avant de raccorder la pompe, vérifier que les informations de l'étiquette correspondent à celles du réseau électrique. Les données d'usine se trouvent sur l'étiquette adhésive, placée sur la pompe.

L'exécution de l'installation électrique doit être conforme aux normes qui définissent la règle de l'art dans le pays où l'installation est réalisée.

L'emploi de tout appareil électrique comporte l'observation de règles fondamentales. En particulier:

- ne pas toucher l'appareil avec les mains ou les pieds mouillés ou humides;
- ne pas manœuvrer la pompe pieds nus (exemple : installation en piscine);
- ne pas laisser l'appareil exposé aux éléments atmosphériques (pluie, soleil, etc.);
- ne pas permettre que la pompe soit utilisée par des enfants ou par des personnes non formées sans surveillance.

En cas de panne et/ou de mauvais fonctionnement de la pompe, l'éteindre et ne pas essayer de la réparer. Pour une réparation éventuelle, s'adresser à nos services techniques d'après vente et demander l'utilisation de pièces de rechange originales. Le non-respect de ces conditions peut compromettre le bon fonctionnement de la pompe.

•Si l'on décide de ne plus utiliser une pompe installée il est recommandé de la débrancher du réseau électrique.

### Avant d'effectuer toute opération d'entretien ou nettoyage sur la pompe doseuse, il faut :

- S'assurer qu'elle est débranchée du réseau électrique (les deux polarités) en retirant les conducteurs des points de contact du réseau en séparant les contacts d'une distance minimum de 3 mm.
- Eliminer de la manière la plus adéquate (en faisant attention), la pression dans la tête de la pompe et dans le tube de refoulement.
- Retirer du tube écrasant tout le liquide présent

**En cas de fuites du système hydraulique de la pompe (rupture d'un clapet, d'un tube), il faut arrêter celle-ci, dépressuriser la tuyauterie de refoulement tout en prenant les précautions qui s'imposent (gantus, lunettes, bleus, etc.).**

### Dosage de liquides agressifs et/ ou toxiques



Pour éviter des dommages aux personnes ou aux choses provoqués par le contact de liquides corrosifs ou par l'aspiration de vapeurs toxiques, il est important de rappeler les préconisations suivantes :

- Suivre les indications du fabricant du liquide à doser.
- Contrôler que la partie hydraulique de la pompe ne présente aucun dommage ou rupture et utiliser la pompe seulement si elle est en parfait état.
- Utiliser des tubes adaptés au liquide et aux conditions de fonctionnement de l'installation, en les passant, éventuellement, à l'intérieur de tubes de protection en PVC.
- Avant de déconnecter la pompe doseuse, neutraliser la partie hydraulique avec un réactif adapté.

### Montage de pompe

Toutes les pompes doseuses que nous produisons sont normalement fournies déjà assemblées. Pour plus de détails, consulter l'annexe en fin de manuel où se trouvent les schémas détaillés des pompes, avec la nomenclature. Ces schémas sont de toute façon indispensables au cas où il faudrait procéder à l'identification de pièces fonctionnant mal ou défectueuses.

### Demontage de pompe

Procéder comme suit avant de démonter la pompe ou avant d'intervenir dessus:

- S'assurer qu'elle est débranchée du réseau électrique (les deux polarités) en retirant les conducteurs des points de contact du réseau en séparant les deux fils d'une distance minimum de 3 mm (fig. 4).
- Eliminer de la manière la plus adéquate (en faisant attention), la pression dans la peristaltique et dans le tube de refoulement.
- Eliminer le liquide à l'intérieur de la peristaltique

Ces points sont importants, par conséquent nous conseillons de consulter les schémas joints en annexe et le chapitre "RISQUES" avant de commencer toute opération.

## POMPE PÉRISTALTIQUE SERIE Racer SERENITY

### Principe de fonctionnement

On entend par péristaltisme un mouvement propulsif de contractions automatiques contenu à l'intérieur d'un canal ou d'un tuyau, et de ce mouvement est dérivé le mot action péristaltique. À travers la simulation mécanique du péristaltisme biologique, des rouleaux compriment les parois d'un tuyau en formant une tenue pendant leur mouvement, donc la partie du tuyau précédemment comprimée reprend sa forme originale en produisant une aspiration de fluide en conséquence de la dépression créée. Le fluide suivra le rouleau tant que le tuyau ne sera plus comprimé. Un deuxième rouleau à ce point est déjà en train de comprimer le tuyau afin d'éviter un tetour de flux, en poussant le dosage initial du fluide en dehors de la pompe et en répétant l'action d'aspiration. Les rouleaux montés sur des rotors prévus à cet effet permettent un fonctionnement continu de la pompe grâce à leur action d'aspiration et de refoulement.



## Caracteristiques Communes

- Appareil produit selon les normes **CE**
- Boîtier en PP
- Prédiposition pour sonde de niveau (sonde de niveau inclus)
- Alimentation électrique standard (des fluctuations max du  $\pm 10\%$  sont admises): 230 V a.c. 0 Hz monophasée.

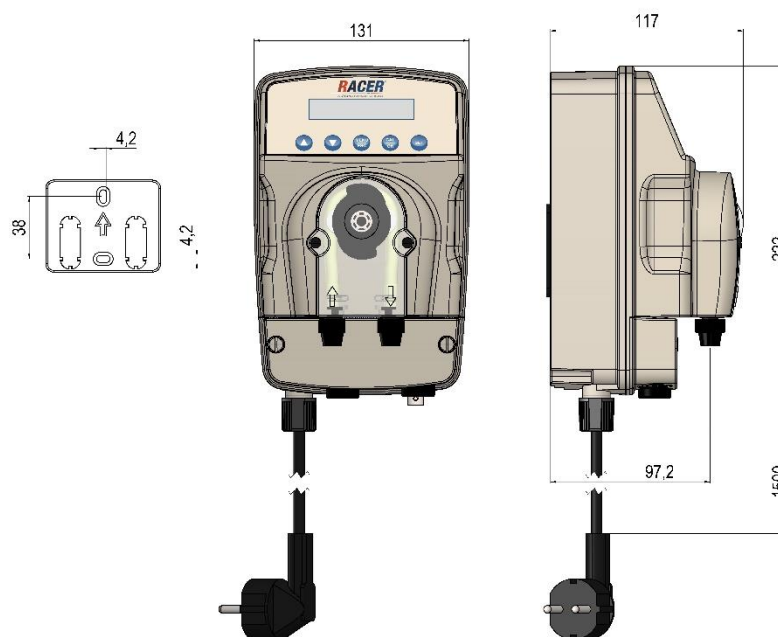

Fig. 1 - Vues et Dimensions

## Caracteristiques techniques

Type	MAX Flux [l/h]	MAX Pression [bar]	Poids [Kg]	Dimensions [mm]			Puissance absorbée [W]	Vitesse Rotation [RPM]	Tube [ODxID] [mm]
				Hauteur	Largeur	Profondeur			
SERENITY	1,5	1,5	1,5	220	131	119	15	20	4 x 7
	3	1,5	1,5	220	131	119	15	40	4 x 7
	2	2	1,5	220	131	119	18	30	4.8 x 9.6
	3	3	1,5	220	131	119	18	40	4.8 x 9.6

## Matériaux en contact avec l'additif

- **Tube à écraser:** Santoprene®
- **Filtre: Standard** - Polipropilene
- **Tube d'aspiration:** PVC Cristal®
- **Tube de refoulement:** Polietilene

## INSTALLATION



Installer la pompe loin de sources de chaleur dans un lieu sec à une température ambiante maximum de 40°C, tandis que la température de fonctionnement minimum dépend du liquide à doser qui doit toujours demeurer fluide.

Respecter les normes en vigueur dans les différents pays pour ce qui est de l'installation électrique (Dessin 2). **Si le câble électrique n'a pas de fiche électrique, l'appareil doit être relié au réseau d'alimentation par l'intermédiaire d'un interrupteur omnipolaire sectionneur ayant une distance minimum entre les contacts de 3 mm. Avant d'accéder aux dispositifs de raccordement, tous les circuits d'alimentation doivent être interrompus.**

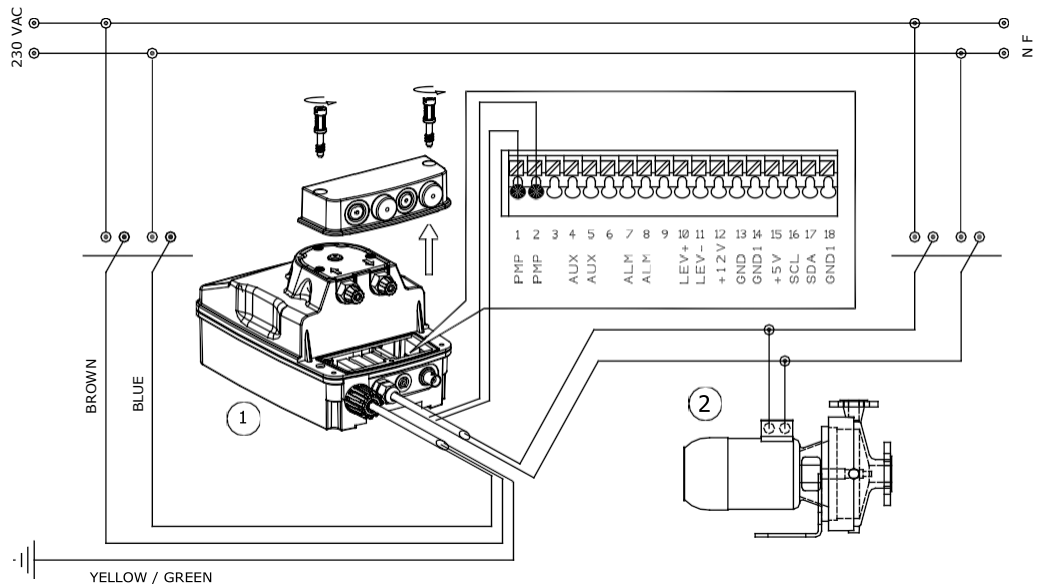

Fig. 2 – Installation et bornes

Et 'possible de connecter les entrées auxiliaires 1 et 2 de la pompe RACER SERENITY (1), la pompe de circulation (2). Le dosage est activée uniquement lorsque la pompe de circulation est en action. Cette fonction doit être activée dans le menu de programmation.

Placer la pompe comme au dessin 3 en tenant compte du fait qu'elle peut être fixée tant en dessous qu'au-dessus du niveau du liquide à doser dans la limite maximum de 2 mètres. Le point d'injection doit être situé toujours plus haut que le liquide à injecter. Pour des liquides qui libèrent des émanations agressives, ne pas installer la pompe au-dessus du réservoir sauf si ce réservoir est hermétiquement fermé.

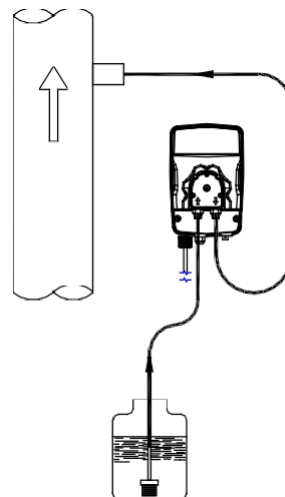

Fig. 3 - Installation

**Entrer à fond les tubes sur leurs embouts coniques et les bloquer avec les écrous de fixation.** Eviter les courbes inutiles tant avec le tube de refoulement que avec celui d'aspiration. Appliquer sur la conduite de l'installation à traiter, à l'endroit le plus indiqué pour effectuer l'injection du produit à doser, un raccord en acier de 3/8" gaz femelle. Ce raccord n'est pas compris dans la fourniture. Visser le clapet d'injection dans le raccord en utilisant une garniture en Teflon (dessin 6). Raccorder le tube à l'attache conique du clapet d'injection et le bloquer avec l'écrou prévue . Le clapet d'injection est aussi clapet de non-retour.

## Racer SERENITY pH - RX



### Racer SERENITY pH - RX

Le Racer SERENITY est un instrument très facile à utiliser, composé d'une pompe péristaltique et d'une partie électronique capable de mesurer et de régler les valeurs chimico-physiques dans une piscine, comme le pH et le potentiel d'Oxyde-réduction (mV). La pompe peut fonctionner en mode Proportionnel.

- **Réglages d'usine pH:** Point de consigne= 7,2pH; intervention: ACIDE
- **Réglages d'usine RX:** Point de consigne= 700 mV; intervention: OXYDANT

### Commandes

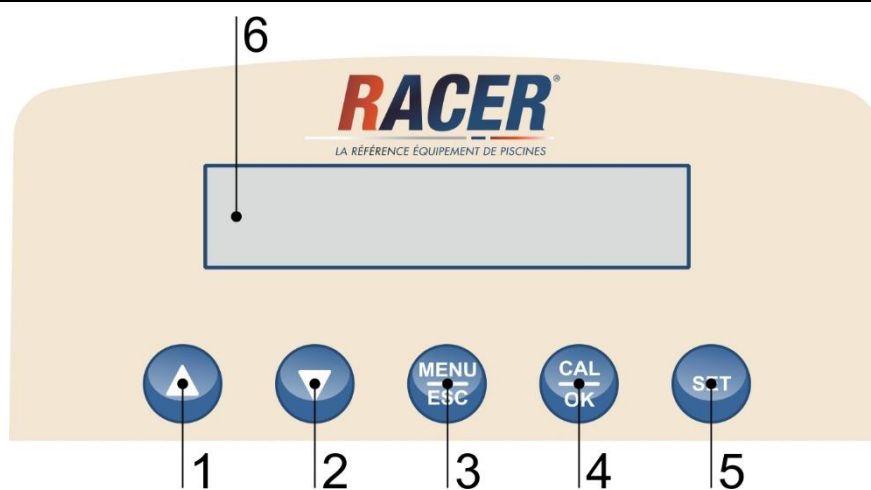

Fig. 4 – Commandes

- 1) Bouton de diminution valeurs
- 2) Bouton d'augmentation valeurs
- 3) Bouton MENU/ESC
- 4) Bouton CAL/OK
- 5) Bouton d'étalonnage de l'instrument
- 6) Digital Display

### Alarme de mesure FAIBLE / ÉLEVÉ

Si la valeur de la mesure du pH est inférieure à 3.5 ou supérieure à 11 pH, l'écran affiche un message d'erreur de concentration faible ou élevée de l'acide dans la piscine. Pour la REDOX le seul type de dosification est la direction oxydant seulement, il est donc possible qu'une erreur faible pour des valeurs de mV en dessous de 100.

### Stand- by

Appuyez sur la flèche en même temps le haut (1) et flèche vers le bas (2), (Fig.4)

### Amorçage

Avec la pompe en stand-by en même temps appuyez sur MENU/ESC (3) et CAL/OK (4) (fig.4)

## Procédure de configuration basé

Appuyez sur le bouton MENU pendant 5 secondes pour entrer dans le menu de configuration BASE' des paramètres de fonctionnement.

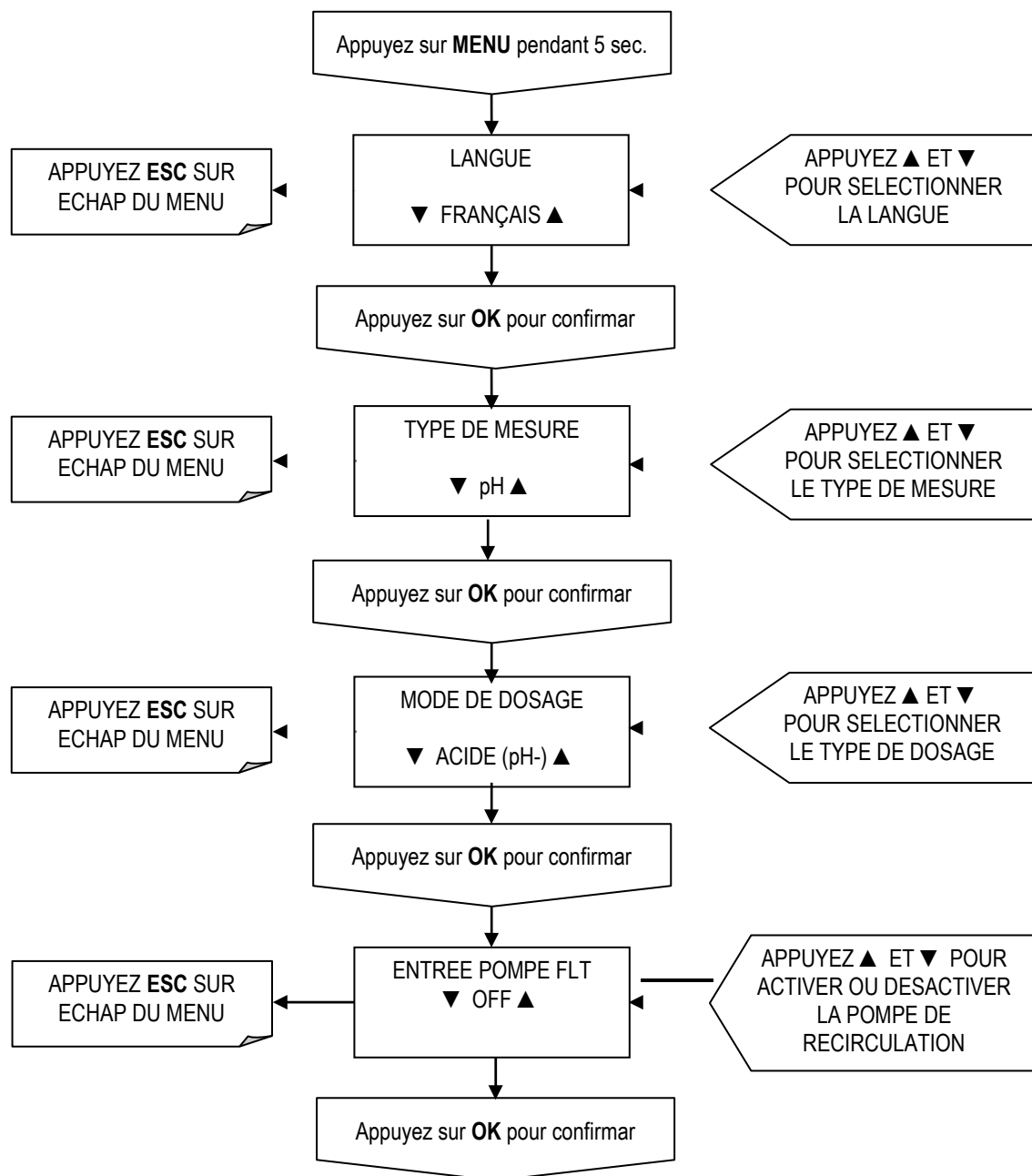

## PROCEDURE CONFIGURATION EXPERT

Appuyez simultanément sur les touches flèche haut (1) et le bouton MENU / ESC (3) pendant 5 secondes pour entrer dans le menu de configuration EXPERT de tous ses paramètres.

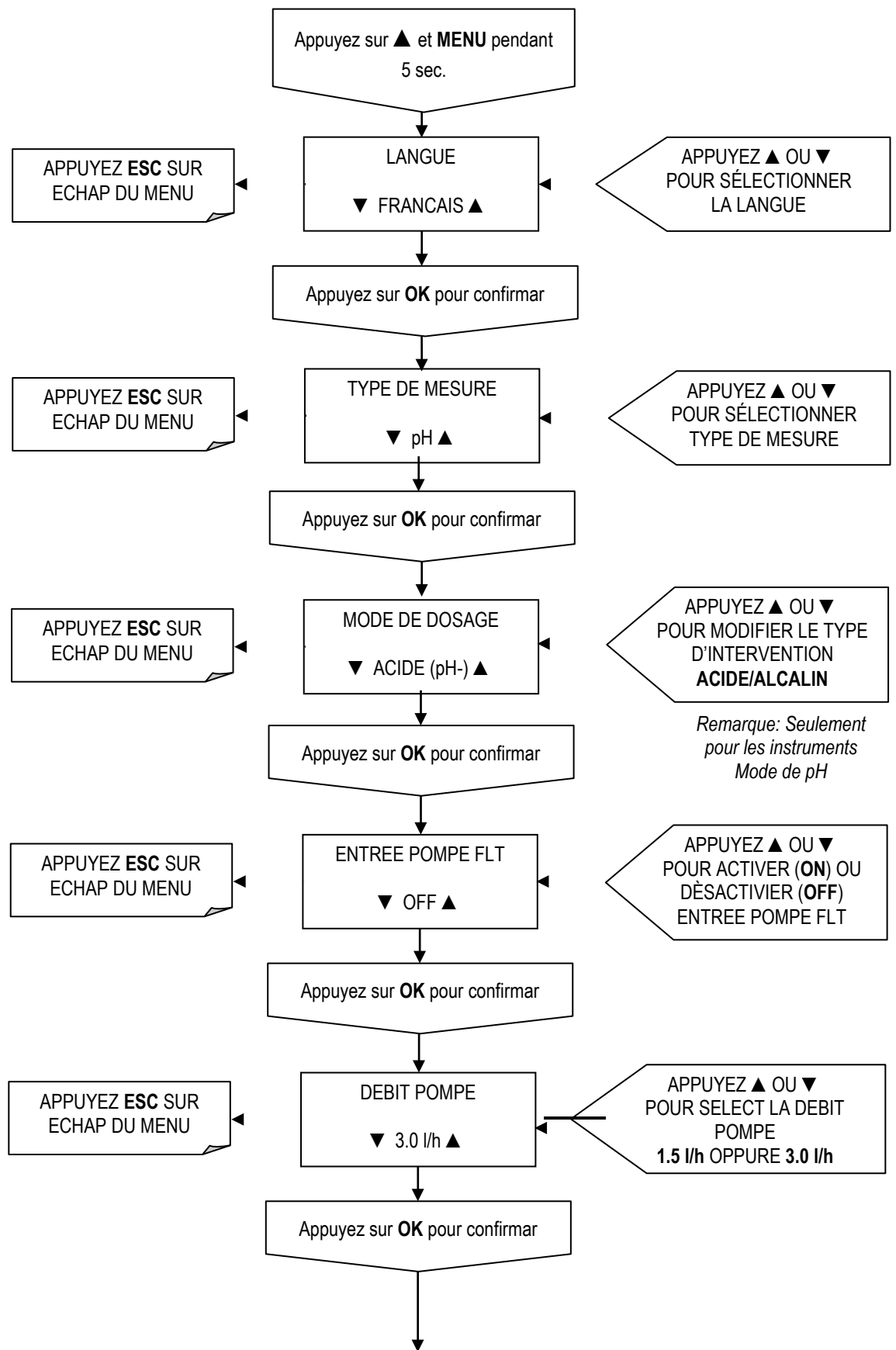

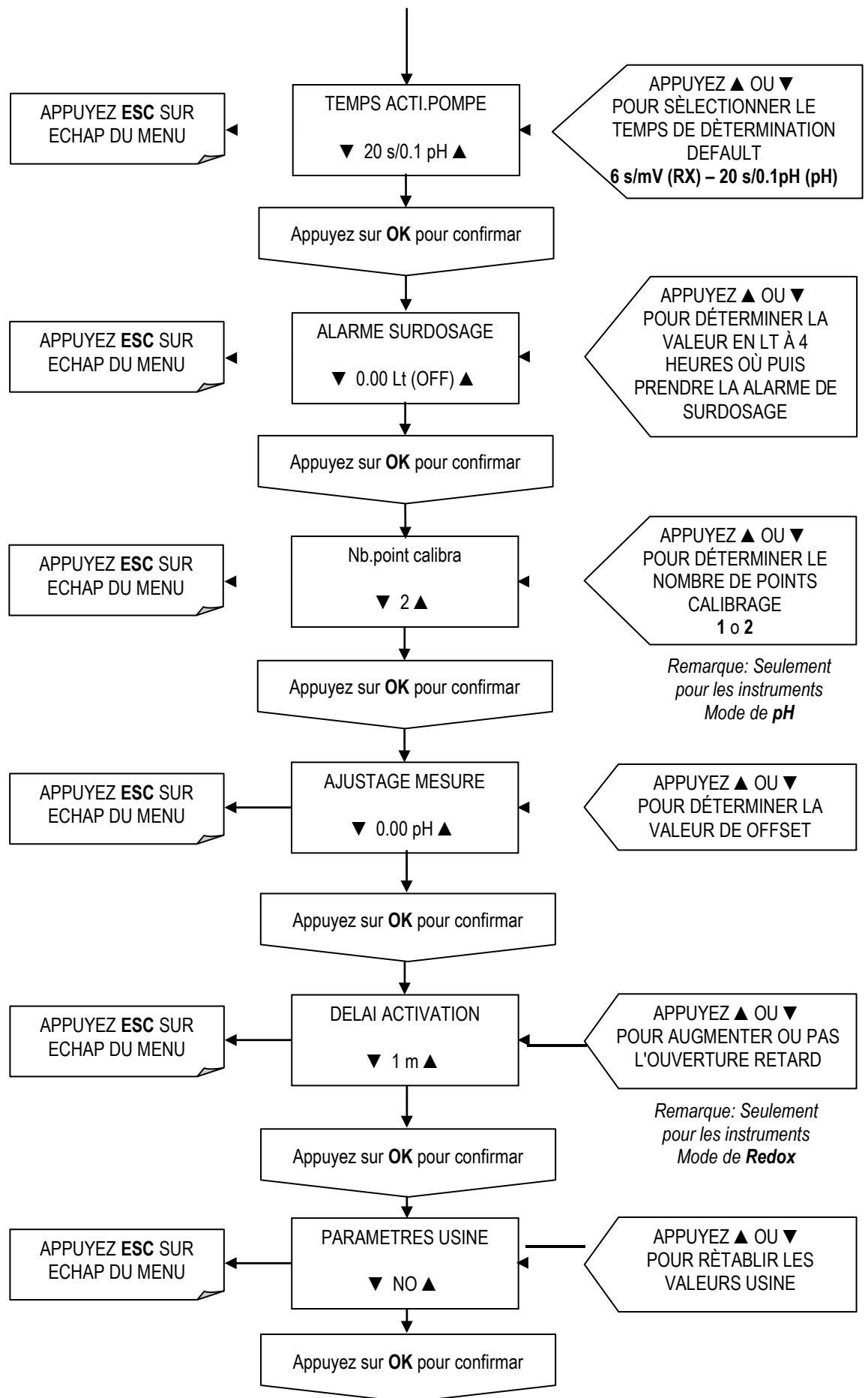

## LANGUE

---

Il est possible de choisir la langue entre les suivantes: Français, Anglais, Allemand, Néerlandais, Portugais, Espagnol, Italien.

## TYPE D' INSTRUMENT

---

Fourni en configuration d'usine en pH ou Redox, cependant il est possible de modifier cette configuration en pH ou Redox .

## TYPE DE DOSAGE

---

Peut être configuré pour de l'ACIDE (pH -) ou ALCALIN (pH +), tandis que le mode REDOX est seulement pour réguler de l'oxydant.

## ENTRÉE AUXILIAIRE

---

Il est possible d'activer une entrée de 230 V provenant d'une pompe de recirculation. Raccorder aux bornes 1 et 2 et activer l'entrée auxiliaire dans le menu. Il est possible d'utiliser une sortie relais supplémentaire de 230 Vac en se connectant aux bornes 4 et 5.

## DEBIT DE LA POMPE

---

Il est possible de choisir le débit entre 1,5 l / h et 3 l / h. Ce changement va changer le temps de cycle du moteur (300 ou 450 secondes).

## TEMPS D' ACTIVATION DE LA POMPE

---

Dans ce menu, nous sommes en mesure de modifier le temps de proportionnalité de la pompe. Ceci est obtenu en définissant le nombre de secondes d'activation de la pompe péristaltique en proportion avec le signal provenant de l'électrode ph / Redox. Le temps d'activation d'exploitation pour le pH est de 3 à 30 secondes pour chaque 0,1 pH. Le temps d'activation d'exploitation pour le REDOX est de 1 à 15 secondes par mV.

<u>Exemple pour le pH</u>	<u>Exemple pour le Redox</u>
Consigne : 7,2 pH	Consigne : 700 mV
Mesure Electrode: 8,00 pH	Mesure Electrode : 680 mV
Temps d'activation : 20 sec.	Temps d'activation : 9 sec.
Débit de la pompe 1,5 l/h (temps de cycle du moteur 300 sec.)	Débit de la pompe 3,00 l/h (temps de cycle du moteur 450 sec.)
<b>T on</b> (temps de dosage) = $(8 - 7,2) = 0,8 = (8 \text{ décimales d'augmentation de pH}) ; 8 \times 20 = 160 \text{ secondes}$	<b>T on</b> (temps de dosage) = $(700 - 680) \times 9 = 180 \text{ secondes}$
<b>T off</b> (temps de pause) = $300 - 160 = 140 \text{ secondes}$	<b>T off</b> (temps de pause) = $450 - 180 = 270 \text{ secondes}$

## ALARME DE SURDOSE

---

Il est possible de régler une alarme surdosage, concernant le nombre de litres dosés pendant 4 heures de fonctionnement. Il est également possible de désactiver l'alarme pour 24 heures ou 48 heures, dans le menu suivant appelé OFF ALARME. Les choix possibles sont: Alarme active (immédiatement), Alarme Off 24h, Alarme off 48h. Ce retard est désactivé automatiquement si l'instrument est éteint.

## POINT DETALONNAGE

---

Pour le pH, il est possible de choisir entre un ou deux points d'étalonnage. Pour le REDOX, le point d'étalonnage est toujours 1l).

### **MSURE OFFSET**

---

L'appareil permet le décalage de l'offset de +/- 0,4 pH maximum (ou +/- 30 mV dans le cas du redox). A chaque étalonnage, le décalage sera remis à zéro.

### **DEPART DIFFERRE**

---

L'instrument a la capacité d'ajuster le temps de pause au démarrage après la mise sous tension pour permettre une mesure de contrôle correcte. Cette fonction est présente seulement dans le mode REDOX..

### **PARAMETRES USINE**

---

Permet à l'opérateur de retourner à la configuration d'origine effectuée par l'usine. Cette opération permet un RESET TOTAL de tous les paramètres.



## Sélection du set point

Appuyez sur la touche SET pendant clic au bout de 3 secondes jusqu'à ce que l'écran ne s'affiche pas dans "CONSIGNE"  
Pour modifier la valeur dans le même temps, cliquez sur le bouton pour augmenter ou diminuer la valeur. Notez que la valeur du pH peut être réglé est de 3,5 à 11 et le potentiel redox de 300 mV à 900 mV

## Calibrage

Appuyez pendant 5 secondes, le bouton CAL / OK. Le menu d'étalonnage apparaît à l'écran. Vous pouvez regarder la procédure de l'étalonnage pour pH, s'il vous plaît noter que si l'étalonnage est à la mesure redox, il y aura un seul point d'étalonnage avec la solution tampon 650 mV. Après le calibrage sur l'écran apparaîtra une pourcentage la vie de la sonde, en baisse de 25%, il y aura une erreur de calibrage, cela signifie que la sonde doit être remplacée. Solution tampon de référence pour la mesure du pH est le pH 7 et pH 9, il y aura une erreur d'étalonnage, si une solution tampon pH 4 est utilisé.

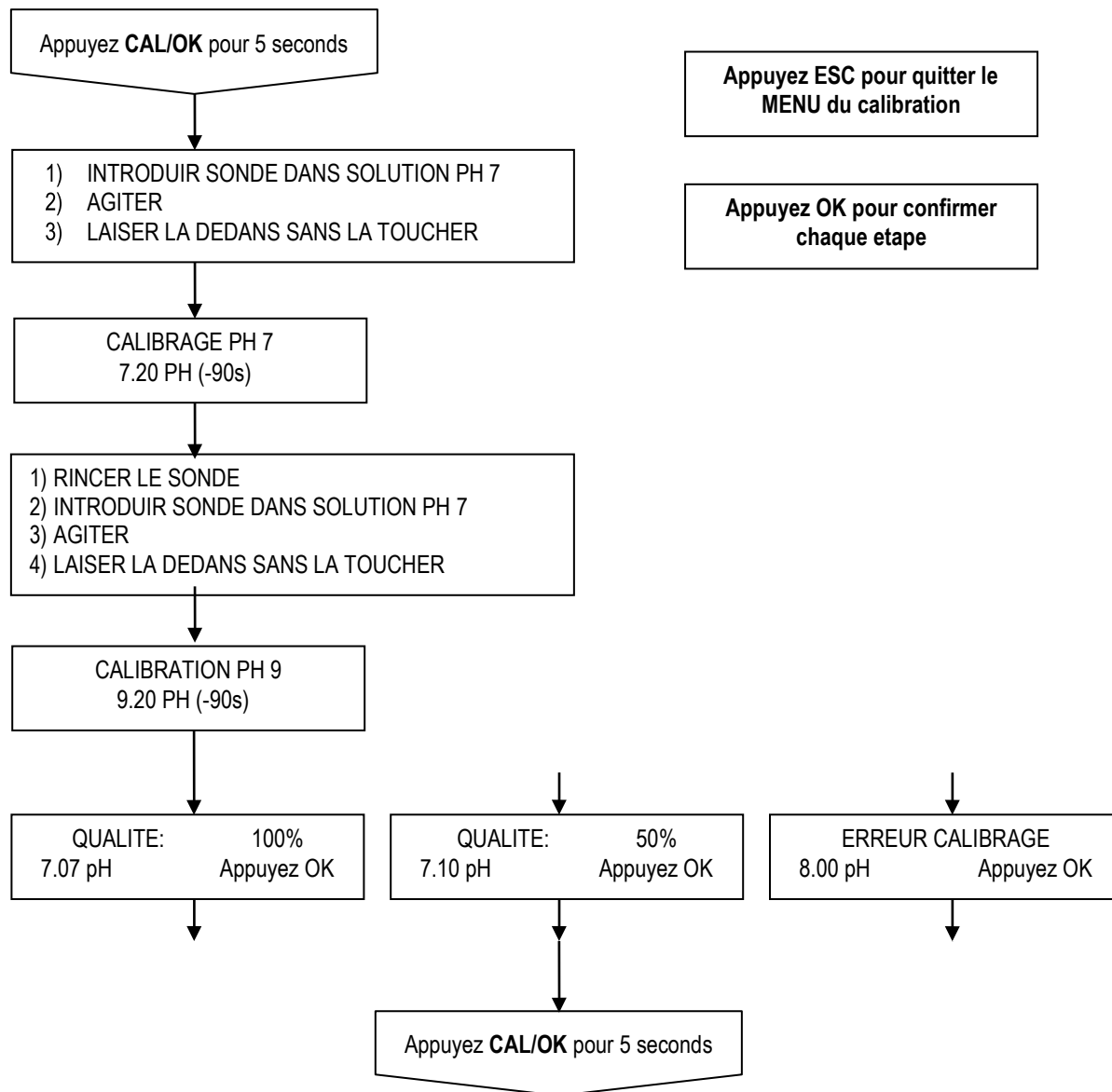

**NOTE:** Après le calibrage de l'électrode avec la solution pH 9 l'instrument pourrait montrer l'erreur de concentration d'alarme, cette alarme disparaît lorsque l'électrode est mise en service.

## Alarme de niveau

Si le commutateur de sonde de niveau est relié à l'unité de commande, la pompe sera arrêtée et un message d'alarme apparaît sur l'écran, "NIVEAU DE RÉSERVOIR BAS», si la substance est arrivée dans le réservoir.

## CABLAGES ET FONCTIONS DU CONNECTEUR SERVICES

Dans la figure 5 est représenté le schéma de la plaque à bornes pour le raccordement des différents services. Pour le bloc de connexion est accessible en enlevant le couvercle de protection comme dans la Fig. 2.

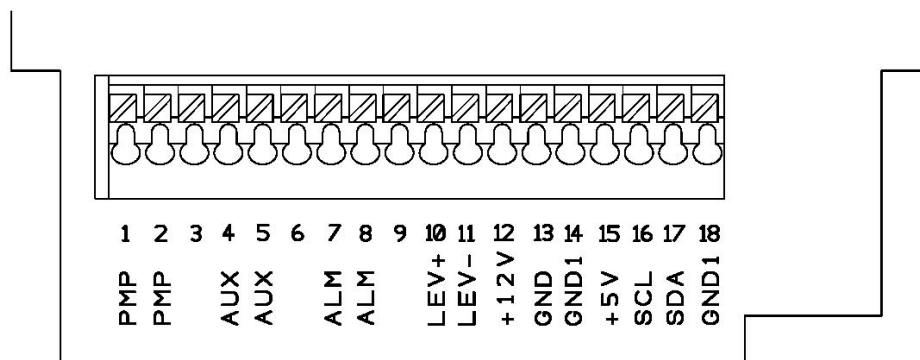

Fig. 5 - Bornes

- **Connecteurs 1-2 (PMP)** = Raccordement de la pompe de recirculation. Entrée à 230V (fig.4)
- **Connecteurs 4-5 (AUX) Relais de sortie** = Cette sortie est alimentée en 230V et il fonctionne en mode proportionnel par le temps, comme a pompe péristaltique.
- **Connecteurs 7-8 (ALM) du relais d'alarme** = sans contact
- **Connecteurs 10-11 (LEV) connexion** = Sonde de niveau
- **Connecteurs 12-13-14-15-16-17-18** = Il n'est pas utilisé

## ENTRETIEN

Contrôler périodiquement le niveau du réservoir contenant la solution à doser afin d'éviter que la pompe ne fonctionne à vide ; même si dans ce cas, l'appareil ne subit aucun dommage, nous conseillons de toute façon ce contrôle pour éviter des dommages provenant du manque d'additif dans l'installation. Les pompes doseuses de la série SERENITY sont prévues pour le contrôle du niveau. En appliquant la sonde de niveau non comprise dans la fourniture, on peut contrôler le niveau du liquide à doser contenu dans le réservoir. Quand le dit niveau descend sous le minimum établi, la pompe s'arrête (automatiquement) enclenchant un signal optique.

Contrôler au moins tous les 6 mois le fonctionnement de la pompe, l'étanchéité des vis et des garnitures, pour les liquides particulièrement agressifs effectuer des contrôles plus fréquents, contrôler en particulier la concentration de l'additif dans l'installation ; une réduction de cette concentration pourrait être déterminée par l'usure de le tube a écraser (qui dans ce cas doivent être remplacée) ou par l'obstruction du filtre qui doit être nettoyé selon le point 3 qui suit.

Le constructeur conseille de nettoyer périodiquement la partie hydraulique (clapets et filtre). La fréquence du nettoyage dépend du type d'application, et du type de réactif utilisé.

Ceci étant dit, nous pouvons suggérer comment intervenir si la pompe travaille avec de l'hypochlorite de sodium (cas le plus fréquent):

- 1) S'assurer que la pompe soit éteinte (les deux polarités) en détachant les conducteurs des points de contact du réseau à travers un interrupteur omnipolaire avec distance d'au moins 3 mm entre les deux contacts.
- 2) détacher le tube de refoulement de l'installation
- 3) retirer le tube d'aspiration (avec filtre) du réservoir et l'immerger dans de l'eau propre
- 4) alimenter la pompe doseuse et la faire fonctionner avec de l'eau pendant 5/10 minutes

- 5) avec la pompe éteinte, immerger le filtre dans une solution d'acide chlorhydrique et attendre que l'acide termine son travail de nettoyage
- 6) alimenter de nouveau la pompe en la faisant fonctionner pendant 5 minutes avec de l'acide chlorhydrique en réalisant un cercle fermé avec aspiration et refoulement immergés dans le même récipient
- 7) répéter l'opération avec de l'eau
- 8) raccorder de nouveau la pompe doseuse à l'installation

## INTERVENTIONS EN CAS DE PANNES COMMUNES AUX INSTRUMENTS Racer Serenity

### Pannés mécaniques

Etant donné la robustesse du système, de véritables pannes mécaniques ne se produisent pas. Parfois il peut se produire des fuites de liquide des raccords ou de quelque écrou de fixation desserrés ou plus simplement à cause de la rupture du tube d'écrasement. Dans ce cas, ces éléments doivent être remplacés. Une fois la fuite éliminée, il faut nettoyer l'instrument d'éventuels résidus d'additif qui, s'ils stagnaient, pourraient provoquer une agression chimique sur le boîtier de la pompe et endommager les circuits de commande qui y sont contenus.

#### LA POMPE PÉRISTALTIQUE TOURNE MAIS N'INJECTE PAS L'ADDITIF

- 1) Contrôler l'intégrité du tube de pompage et des tubes d'aspiration et refoulement. Dans le cas où on remarquerait un gonflement ou une détérioration des tuyaux, vérifier la compatibilité chimique du produit dosé avec le type de tuyau.
- 2) Vérifier si le filtre est obstrué.
- 3) Vérifier l'état des clapets d'aspiration et refoulement, les nettoyer et les remonter dans la même position.
- 4) Vérifier l'état de lavanne d'injection

### Défauts Électriques

#### LA POMPE PÉRISTALTIQUE NE TOURNE PAS

- 1) Vérifiez s'il est correctement alimenté en direct. Si l'appareil est hors de l'envoyer à notre centres assistance

#### L'INSTRUMENT NE MESURE PAS CORRECTEMENT

- 1) Vérifier l'étalonnage du contrôleur
- 2) Vérifier le bon état de l'électrode

#### LA POMPE PÉRISTALTIQUE NE DOSE PAS (INTERRUPTEUR EN POSITION "ON")

- 1) Vérifier le réglage du "Setpoint"
- 2) Contrôler si le cavalier "ACID/ALK soit dans la bonne position c'est-à-dire conforme au dosage demandé.

#### EN ABSENCE D'ADDITIF, L'INSTRUMENT NE SE MET PAS EN ALARME (pour les instruments fournis de sonde de niveau)

Contrôler le raccordement entre la sonde de niveau et le connecteur en court-circuitant les terminaux du connecteur (voir Chapitre CABLAGE ET FONCTIONS DES CONNECTEURS DE SERVICES), si la pompe se met en alarme il faut remplacer la sonde, dans le cas contraire, s'adresser à nos Centres d'Assistance.

**Attention: en retirant l'instrument de l'installation faire très attention à ne pas retirer le tube du raccord de refoulement des pompes péristaltiques, parce que l'additif résiduel dans le tube pourrait sortir. Dans ce cas aussi il faut nettoyer le boîtier s'il entre en contact avec l'additif.**



<b>NORMAS GENERALES</b> .....	<b>23</b>
Advertencias.....	23
Transporte y movilizacion.....	23
Uso previsto de la bomba .....	23
Riesgos .....	23
Dosificacion de líquidos nocivos y/o toxicos.....	24
Montaje.....	24
Desmontaje.....	24
<b>BOMBA PERISTALTICA SERIE RACER SERENITY</b> .....	<b>24</b>
Principio de funcionamiento de las bombas peristalticas .....	24
Características comunes .....	25
Características técnicas .....	25
Materiales en contacto con el aditivo.....	25
<b>INSTALACION</b> .....	<b>26</b>
<b>RACER SERENITY PH - RX</b> .....	<b>27</b>
Características del RACER SERENITY .....	27
Controles del panel .....	27
Alarma de nivel BAJO / ALTO .....	27
Stand-by.....	27
Adescamento de la bomba .....	27
Procedimientos de configuración de BASE.....	28
Procedimiento de configuración AVANZADA.....	28
IDIOMA .....	31
SELEC MEDICIÓN.....	31
TIPO DOSIFICACIÓN .....	31
ENTRADA BOMB FIL .....	31
FLUJO BOMBA .....	31
TIEMP ACT BOMBA.....	31
SOBREDOSIS ALARM .....	31
Nr. DE CAL.PUNTOS.....	31
AJUSTE MEDIDA.....	32
TIEMPO ACTIVACIÓN .....	32

PARÁMETROS FABRI .....	32
Selección del valor de setpoint.....	33
Procedimiento de calibración .....	33
Alarma de nivel.....	34
<b>CABLEADO Y FUNCIONES DE LOS CONECTORES DE SALIDA.....</b>	<b>34</b>
<b>MANTENIMIENTO .....</b>	<b>34</b>
<b>INTERVENCIONES EN CASO DE AVERÍAS COMUNES A LOS RACER SERENITY .....</b>	<b>35</b>
Averías mecánicas .....	35
Averías eléctricas .....	35

## NORMAS GENERALES

### Advertencias

Leer atentamente las advertencias que se citan a continuación, en cuanto proporcionan importantes indicaciones referentes a la seguridad de la instalación, al uso y al mantenimiento. Conservar cuidadosamente este manual para poder consultarlo posteriormente.

Este aparato es conforme a la directiva N°89/336/CEE "compatibilidad electromagnética" y a la N°73/23/CEE "directiva de baja tensión" y su correspondiente modificación N°93/68/CEE.

**NOTA:** La bomba está construida según las reglas del arte. Su duración y fiabilidad eléctrica y mecánica serán mayores si se usa correctamente y si se somete a un mantenimiento regular.

**ATENCIÓN:** Cualquier intervención o reparación dentro del aparato deberá ser efectuada por personal calificado y autorizado. Se rechaza cualquier responsabilidad por los daños causados por la falta de cumplimiento de dicha cláusula.

**GARANTÍA:** 2 años (se excluyen las piezas que normalmente se desgastan, es decir, válvulas, conexiones, virolas para fijar los tubos, tubitos, filtro válvulas inyectoras), El uso impropio del equipo hace caducar la garantía. La garantía se supone franco fábrica o donde los distribuidores autorizados.

### Transporte y movilización

El despacho, con cualquier medio de transporte se efectúe incluso puesto en el domicilio del comprador o destinatario, se entiende que se efectúa con los riesgos a cargo del comprador. Los reclamos por materiales faltantes deberá efectuarse en el plazo de 10 días a contar de la fecha de llegada de las mercancías. Mientras que los reclamos por material defectuoso deberán efectuarse en el plazo de 30 días a contar de la fecha de recepción. La eventual devolución de las bombas debe ser previamente concordada con el personal autorizado o con el distribuidor autorizado.

### Usos previstos de la bomba



La bomba deberá ser destinada solamente al uso para el cual ha sido específicamente construida, es decir para dosificar líquidos. Cualquier otro uso debe ser considerado impropio y por lo tanto, peligroso. No se ha previsto el uso de la bomba para aquellas aplicaciones que no han sido previstas durante la fase de proyectación. Para mayores aclaraciones, el cliente debe ponerse en contacto con nuestras oficinas, donde recibirá informaciones sobre el tipo de bomba que se encuentra en su poder, y el uso correcto al cual ha sido destinada.

El constructor no podrá ser considerado responsable por los eventuales, daños que deriven de uso impropio erróneo o irracional.

### Riesgos

Luego de haber quitado el embalaje controlar que la bomba esté íntegra, en caso de dudas, no utilizar la bomba y consultar al personal calificado. Los elementos del embalaje, (como por ejemplo sacos de plástico, plástico celular etc.), no deben ser dejados al alcance de los niños por ser potencialmente peligrosos.

Antes de conectar la bomba comprobar que los datos de placa correspondan a los de la red de distribución eléctrica. Los datos de placa se encuentran en la placa adherida a la bomba.

La realización de la instalación eléctrica debe ser conforme a las normas existentes en el país donde se efectúa la instalación. El uso de un aparato eléctrico cualquiera comporta el cumplimiento de algunas reglas fundamentales, en particular:

- -No tocar el aparato ni con los pies ni con las manos húmedas o mojadas
- -No maniobrar la bomba descalzo (por ejemplo, instalaciones de piscinas)
- -No dejar el aparato expuesto a los agentes atmosféricos (lluvia, sol, etc.)
- -No permitir que el aparato sea utilizado por niños o por incapaces, sin vigilancia

En caso de avería y/o malfuncionamiento de la bomba, apagarla y no manipularla. Para una eventual reparación consulte a nuestros centros de asistencia técnica y solicite el uso de piezas de recambio originales. La falta de cumplimiento a lo anteriormente indicado, puede comprometer la seguridad de la bomba.

En el caso que se decida no utilizar más una bomba instalada se recomienda dejarla inoperante desconectándola de la red de alimentación.

**Antes de efectuar cualquiera operación de mantenimiento o de limpieza de la bomba dosificadora es necesario:**

- Comprobar que la misma esté desactivada eléctricamente (por ambas polaridades), desconectando los conductores desde los puntos de contacto de la red a través de la apertura del interruptor omnipolar con una distancia mínima entre los contactos de 3 mm.
- Eliminar, de la manera más adecuada (poniendo la máxima atención), la presión que hay en el cuerpo de la bomba y del tubo de impulsión.

En el caso de pérdidas en la bomba hidráulica (ruptura de la válvula de inyección, filtros, tuberías), usted tiene que parar el funcionamiento de la bomba despresurizar la tubería de descarga y luego proceder con el mantenimiento con las medidas de seguridad **adecuadas** ( guantes, gafas, monos, etc.).

**Dosificación de l íquidos nocivos y / o tóxicos**

---

Para evitar daños a las personas o cosas que sean causados por líquidos nocivos o por aspiración de vapores tóxicos, además de respetar las instrucciones que se encuentran en el presente manual, es necesario tener bien presente las siguientes normas:

- Operar según lo que recomiendan los productores del líquido que se va a utilizar.
- •Controlar que la parte hidráulica de la bomba no muestre averías o roturas y la bomba se debe utilizar sólo si está en perfectas condiciones.
- Utilizar tubos adecuados al líquido y a las condiciones de operación de la instalación, introduciéndolos eventualmente en protecciones de PVC.
- Antes de desactivar la bomba dosificadora, se debe neutralizar la parte hidráulica con reactivos oportunos.

**Montaje**

---

Todas las bombas dosificadoras que producimos se suministran ya montadas. Para mayor detalle, consulte el anexo, al final del presente manual donde se encuentran los dibujos del esquema de armado de las bombas y todos los detalles con su nomenclatura correspondiente, lo cual permite tener un cuadro completo de los componentes de la bomba. Dichos dibujos son, en todo caso indispensables en el caso se deba proceder al reconocimiento de piezas con malfuncionamiento o defectuosas.

**Desmontaje**

---

Para desmontar la bomba, o antes de efectuar una intervención sobre la misma, es necesario:

- Asegurarse que la misma esté desactivada eléctricamente (por ambas polaridades), desconectando los conductores de los puntos de contacto de la red a través de la apertura del interruptor omnipolar con una distancia mínima entre los contactos de 3 mm.
- Eliminar de la manera más adecuada (poniendo la máxima atención), la presión existente en el tubo de impulsión.

**BOMBA PERISTALTICA SERIE Racer SERENITY**

---

**Principio de funcionamiento de las bombas peristálticas**

---

Por peristálsis se entiende un movimiento propulsor de contracciones automáticas contenido en el interior de un canal o de un tubo, de éste deriva el término acción peristáltica. Mediante la simulación mecánica de la peristálsis biológica, unos rodillos comprimen la pared de un tubo formando una retención durante su movimiento, por lo tanto la parte de tubo anteriormente comprimida vuelve a su forma original produciendo una aspiración de fluido por consecuencia de la depresión que se ha creado. El fluido seguirá al rodillo hasta que el tubo no vuelva a ser comprimido. En este momento, un segundo rodillo estará comprimiendo el tubo para evitar el retorno de flujo, empujando la dosificación inicial de fluido fuera de la bomba y repitiendo la acción de aspiración. Los rodillos montados sobre rotores especiales permiten un funcionamiento continuo de la bomba gracias a su acción de aspiración por descarga.



### Características comunes

- Equipos fabricados según la norma **CE**
- Caja de material PP
- Predisposición para sonda de nivel (incluido la sonda de nivel)
- Alimentación eléctrica estándar (se permiten fluctuaciones máximas del  $\pm 10\%$ ): 230 V a.c. 50/60 Hz monofásica

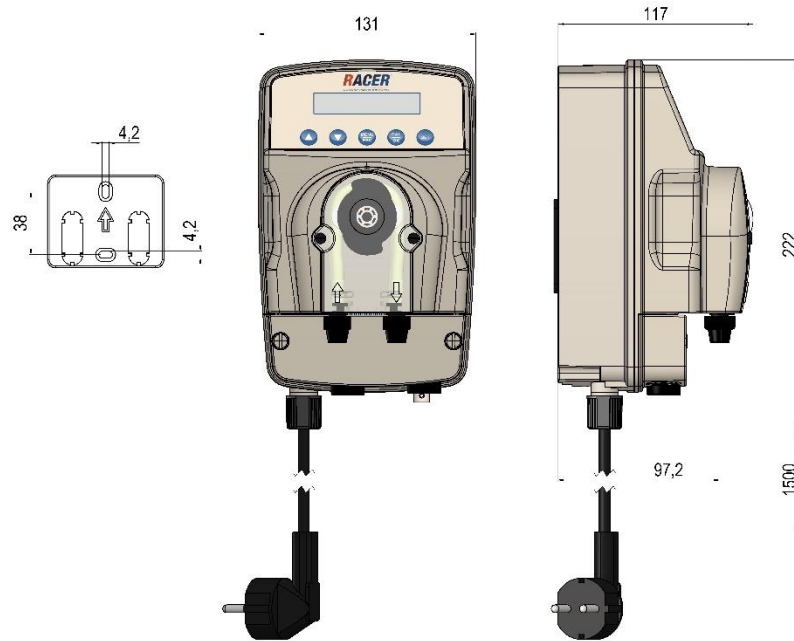

Fig. 1 – Vistas y dimensiones

### Características técnicas

Tipo	MAX Flujo [l/h]	MAX Presión [bar]	Peso [Kg]	Dimensiones [mm]			Potencia absorbida [W]	Velocidad rotación [RPM]	Tubo [ODxID] [mm]
				Altura	Ancho	Profundidad			
SERENITY	1,5	1,5	1,5	220	131	119	15	20	4 x 7
	3	1,5	1,5	220	131	119	15	40	4 x 7
	2	2	1,5	220	131	119	18	30	4.8 x 9.6
	3	3	1,5	220	131	119	18	40	4.8 x 9.6

### Materiales en contacto con el aditivo

- **Tubo de aplastamiento de la bomba:** Santoprene®
- **Filtro:** Standard - Polipropilene
- **Tubo de aspiración:** PVC Cristal®
- **Tubo de impulsión:** Polietilene

## INSTALACION

Instalar la bomba lejos de las fuentes de calor, en un lugar seco a una temperatura ambiental máxima de 40°C mientras que la temperatura mínima de funcionamiento depende del líquido que se va a dosificar, el cual debe permanecer siempre en estado fluido.

Respetar las normas en vigor en los diferentes países por lo que se refiere a la instalación eléctrica (Fig. 2). **Si el cable de alimentación no está dotado de enchufe eléctrico, el equipo debe quedar conectado con la red de alimentación utilizando un interruptor onnipolar seccionador que tenga una distancia mínima entre los contactos de 3 mm. antes de tener acceso a los dispositivos de conexión todos los circuitos deben estar interrumpidos.**

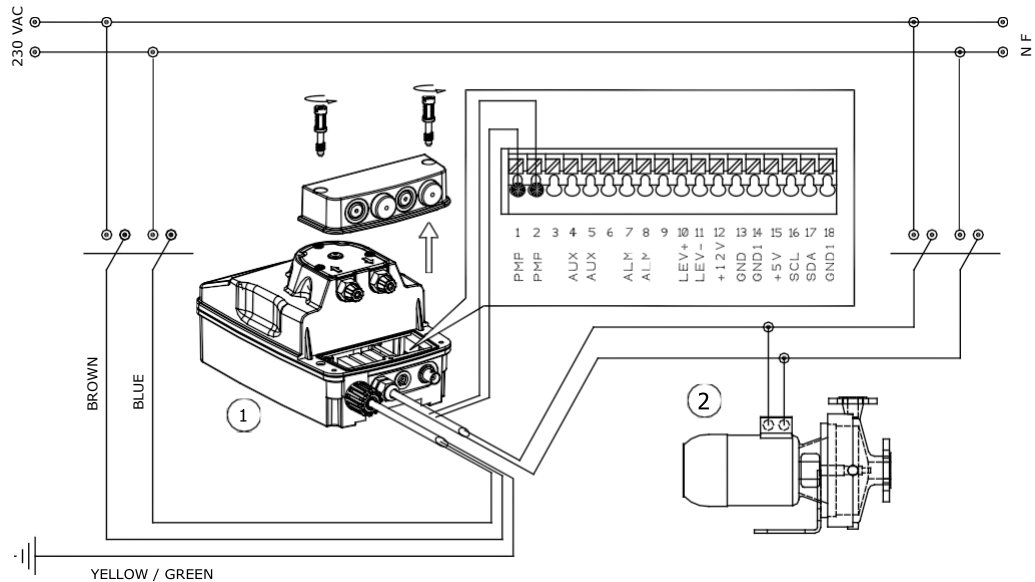

Fig. 2 – Installazione e morsettiera Instalación y el terminal

Y 'posible para conectar las entradas auxiliares 1 y 2 de la bomba Racer Serenity (1) la bomba de circulación (2). La dosis se activa sólo cuando la bomba de circulación está en la acción. Esta función debe ser activada en el menú de programación.

Ubicar la bomba como se indica en la figura 3 teniendo presente que ésta puede quedar fijada, tanto debajo como sobre el nivel del líquido que se va a dosificar dentro del límite máximo de 2 metros. El punto de inyección debe estar colocado siempre más arriba del líquido que se va a inyectar.

En el caso de líquidos que emanan vapores agresivos, no instalar la bomba sobre el estanque, a menos que dicho estanque esté herméticamente cerrado.

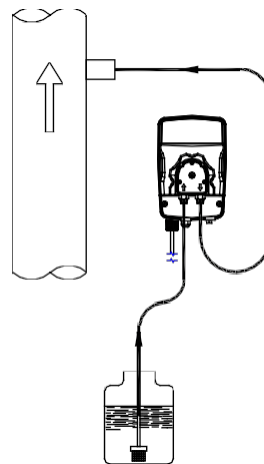

Fig. 3 - Instalación

**Introducir a fondo los tubos con sus correspondientes empalmes cónicos y bloquearlos con sus virolas para fijarlos.** Antes de fijar el tubo de impulsión a la instalación, cebar la bomba dosificadora. Evitar curvas inútiles, tanto en el tubo de impulsión, como en el tubo de aspiración. Aplicar un empalme de acero de 3/8" rosca tipo gas, hembra en el conducto de la instalación que se debe tra- tar, en el punto más adecuado para efectuar la inyección del producto que se va a dosificar. Dicho empalme no está incluido en el suministro. Atornillar la válvula de inyección en el empalme, utilizando teflón como guarnición, conectar el tubo al empalme cónico de la válvula de inyección, y fijarlo con la virola. La válvula de inyección es a su vez, válvula de retención.

## Racer SERENITY PH - RX



### Características del RACER SERENITY

El Racer SERENITY es un instrumento de fácil empleo, formado por una bomba peristáltica y una electrónica, capaz de medir y regular los valores químico-físicos de una piscina, como el pH y el potencial de óxido-reducción (mV). La peristáltica dosifica en modo proporcional de tiempo pausa.

- **Programaciones de fábrica pH:** Setpoint= 7,2 pH; intervención: ACID
- **Programaciones de fábrica RX:** Setpoint= 700mV; intervención: OXIDANTE

### Controles del panel

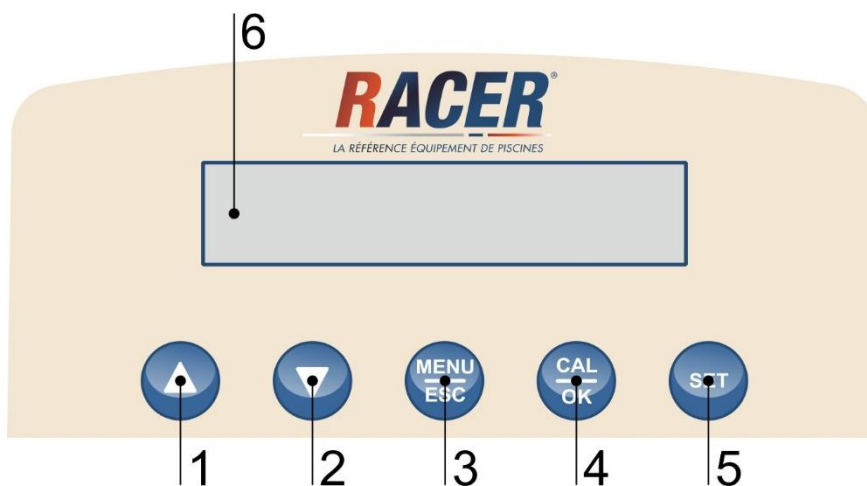

Fig. 4 – Pannello Comandi

- 1) Tecla incremento valores
- 2) Tecla reducción valores
- 3) Tecla de menu/salida
- 4) Tecla de calibrado del instrumento/confirmacion
- 5) Tecla SET para programar el setpoint
- 6) Display digital

### Alarma de nivel BAJO / ALTO

Si el valor de la medida está por debajo de pH 3.5 o superior de pH 11, la pantalla mostrará un mensaje de error concentración baja o alta del ácido en la piscina. Para la REDOX el único tipo de dosificación es sólo dirección oxidante, por lo que sólo es posible un error bajo para valores de mV por debajo de 100.

### Stand-by

Pulsar en el mismo tiempo la tecla incremento valores (1) y la tecla reducción valores (2), (fig.4).

### Adescamento de la bomba

Con la bomba en STAND-BY pulsar en el mismo tiempo MENU/ESC (3) y CAL/OK (4), (fig.4).

## Procedimientos de configuración de BASE

Pulse el botón **MENU** durante 5 segundos para acceder al menú de configuración de BASE de los parámetros de funcionamiento.

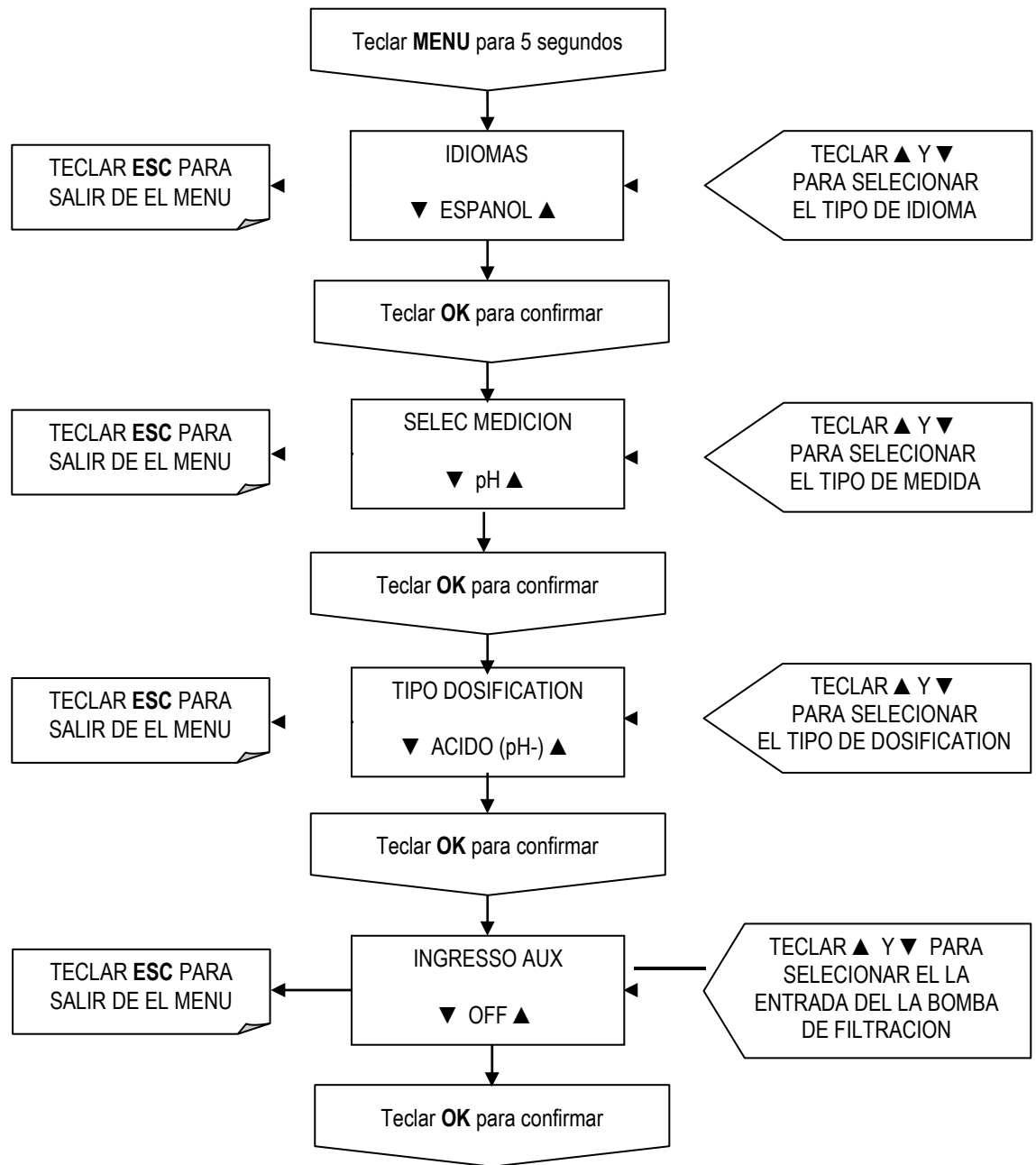

## Procedimiento de configuración AVANZADA

Pulse durante 5 segundos simultáneamente los botones **FLECHA** en la parte **SUPERIOR** (1) y el botón **MENÚ/ESC** (3) para entrar en el menú de configuración **AVANZADA** de todos los parámetros.

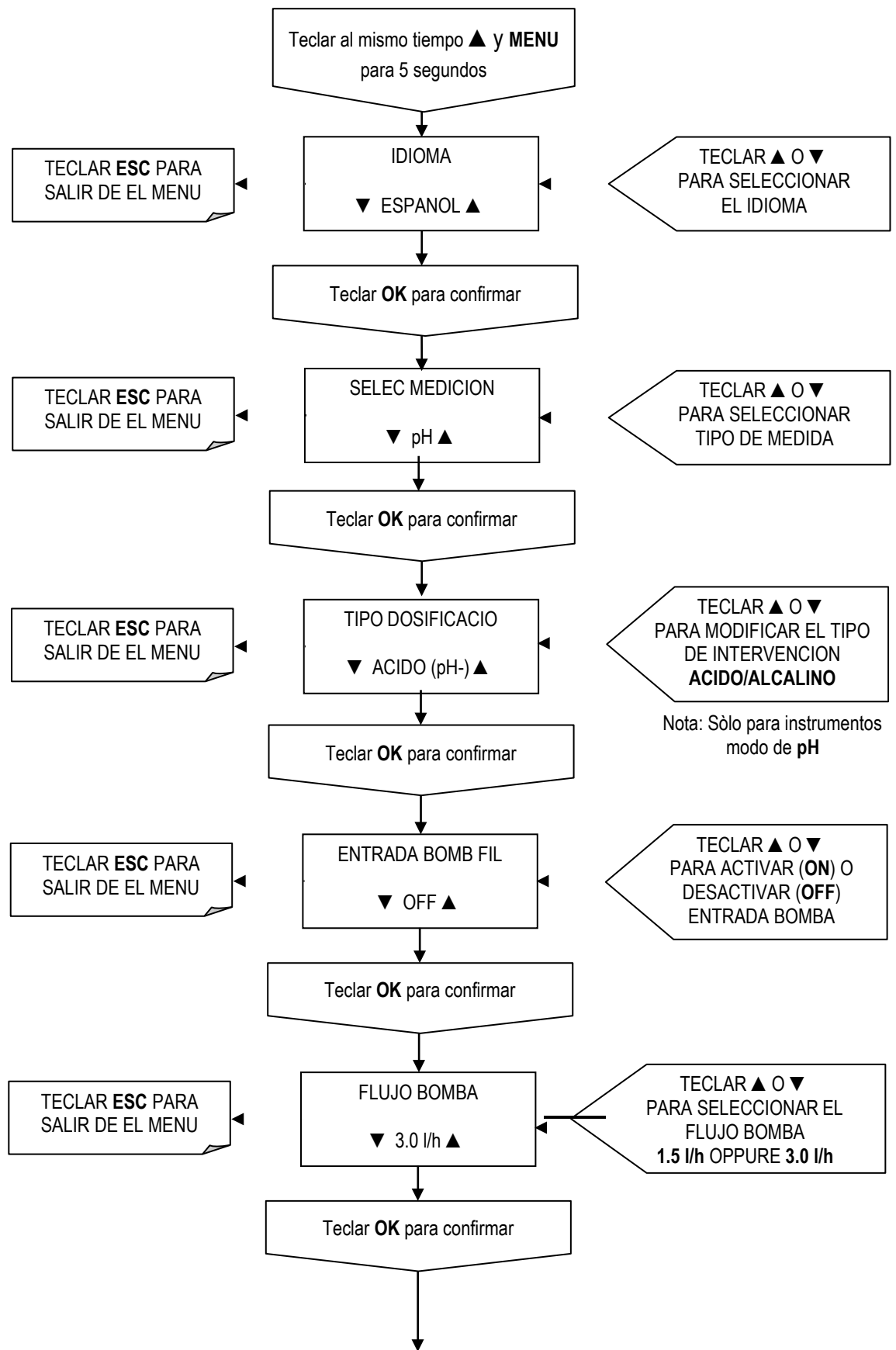

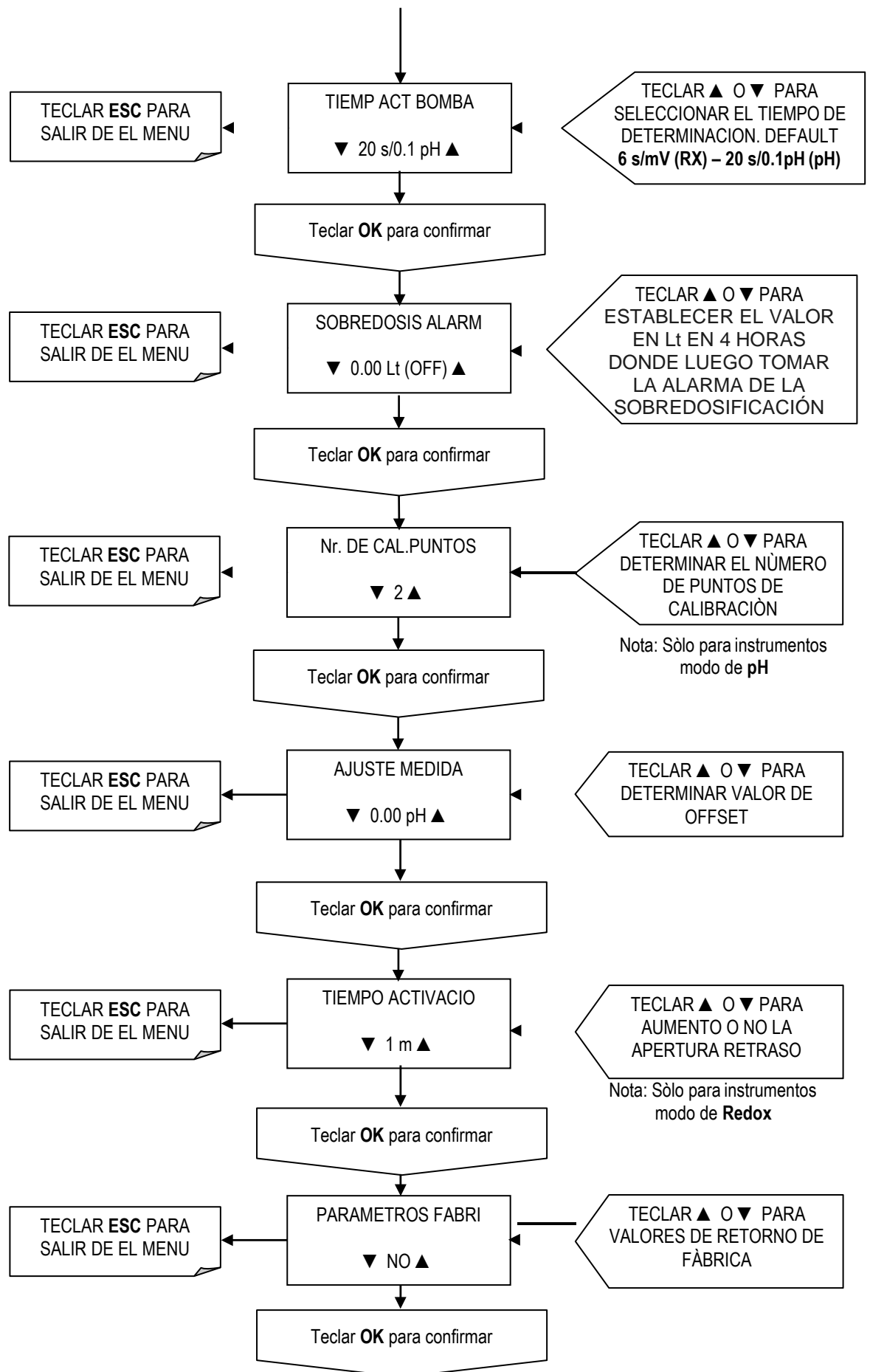

## IDIOMA

Es posible elegir el idioma entre los siguientes disponibles: ENGLISH, DEUTSCH, NEDERLANDS, PORTUGUES, ESPAÑOL, ITALIANO, FRANCAIS

## SELEC MEDICIÓN

El instrumento es pH o Redox en función del código adquirido. Pero se puede modificar el tipo de funcionamiento del instrumento

## TIPO DOSIFICACIÓN

El tipo de intervención puede ser ÁCIDO (pH -) o ALCALINO (pH +) para el instrumento PH y solo OXIDANTE para el REDOX (por tanto, en el instrumento REDOX no está este menú)

## ENTRADA BOMB FIL

Se puede habilitar o no la entrada a 230 V proveniente de una bomba de recirculación Por tanto, conectando una bomba de recirculación en los bornes 1 y 2, y habilitando la ENTRADA AUX, se tendrá a disposición una salida relé a 230 VCA (bornes 4 y 5) para alimentar otras cargas.

## FLUJO BOMBA

Es posible seleccionar entre 1,5 l/h y 3 l/h. Esta decisión influye en el tiempo de ciclo del motor (300 o 450 segundos).

## TIEMP ACT BOMBA

En este menú se puede regular la proporcionalidad de la bomba. La dosificación proporcional de la bomba se realiza definiendo el número de segundos de encendido de la peristáltica en proporción con la señal proveniente de la sonda.

Con respecto al pH el rango de segundos que se puede configurar es de 3 – 30 segundos por 0,1 unidad de pH.

Con respecto al Redox el rango de segundos que se puede configurar es de 1 – 15 segundos por mV.

<u>Ejemplo para el pH</u>	<u>Ejemplo para el Redox</u>
Setpoint: 7,2 pH	Setpoint: 700 mV
Medida de la sonda: 8,00 pH	Medida de la sonda: 680 mV
TIEMPO DE ACTIVACIÓN: 20 s	TIEMPO DE ACTIVACIÓN: 9 s
FLUJO BOMBA 1,5 l/h (tiempo ciclo motor 300 s)	FLUJO BOMBA 3,00 l/h (tiempo ciclo motor 450 s)
<b>T on</b> (tiempo dosificación) = $(8 - 7,2) = 0,8 = (8 \text{ decimales de pH de aumento}) \times 20 = \mathbf{160 \text{ segundos}}$	<b>T on</b> (tiempo dosificación) = $(700 - 680) \times 9 = \mathbf{180 \text{ segundos}}$
<b>T off</b> (tiempo pausa) = $300 - 160 = \mathbf{180 \text{ segundos}}$	<b>T off</b> (tiempo pausa) = $450 - 180 = \mathbf{270 \text{ segundos}}$

## SOBREDOSIS ALARM

Es posible configurar una alarma de sobredosificación, referida al número de litros dosificados durante 4 horas de funcionamiento.

Además, es posible desactivar dicha alarma durante 24 h o 48 h, en el menú siguiente denominado **DESACTIVACIÓN ALARMA**

Las posibilidades son: Alarma activa (de inmediato), Alarma desactivada 24 h, Alarma desactivada 48 h.

Este retraso se desactiva automáticamente si el instrumento no recibe alimentación.

## Nr. DE CAL. PUNTOS

Es posible elegir entre uno o dos puntos de calibración (en el instrumento REDOX el punto de calibración siempre es 1, por lo que no está presente dicho menú).

## **AJUSTE MEDIDA**

---

El instrumento permite el desplazamiento del OFFSET de máximo 0,4 pH (o +/- 30 mV en el caso del redox). Cuando se realiza la calibración se pone en cero el desplazamiento del offset.

## **TIEMPO ACTIVACIÓN**

---

El instrumento tiene la posibilidad de regular el tiempo de retraso de la activación con el control de los parámetros de medida. Dicha función está presente solo en el modo REDOX.

## **PARÁMETROS FABRI**

---

Permite volver a colocar el instrumento en la configuración de fábrica realizando un RESET TOTAL de todos los parámetros



## Selección del valor de setpoint

Pulsar la tecla SET por después 3 segundos hasta no aparece en la pantalla "VALOR CONSINA" Para cambiar el valor teclar en el mismo tiempo la tecla para disminuir o incrementar el valor. Nota que por el pH el valor que se puede programar es desde 3,5 hasta 11 y por el REDOX desde 300 mV hasta 900 mV.

## Procedimiento de calibración

Pulsar por 5 segundos la tecla CAL/OK. El MENU calibracion aparecerá en la pantalla. Se puede mirar abajo la procedura de calibracion por el pH, por favor notar que si la calibracion es por el redox estara solo un punto de calibracion con solucion patron 650 mV. Despues la calibracion en la pantalla estara una percentage de vida de la sonda, abajo 25% esta un error de calibracion y se tiene que reemplazar la sonda de medidad. **NOTA:** Le solucion patron estandard es 7 pH y 9 pH, si se utiliza la solucion patron 4 estara uno error de calibracion.

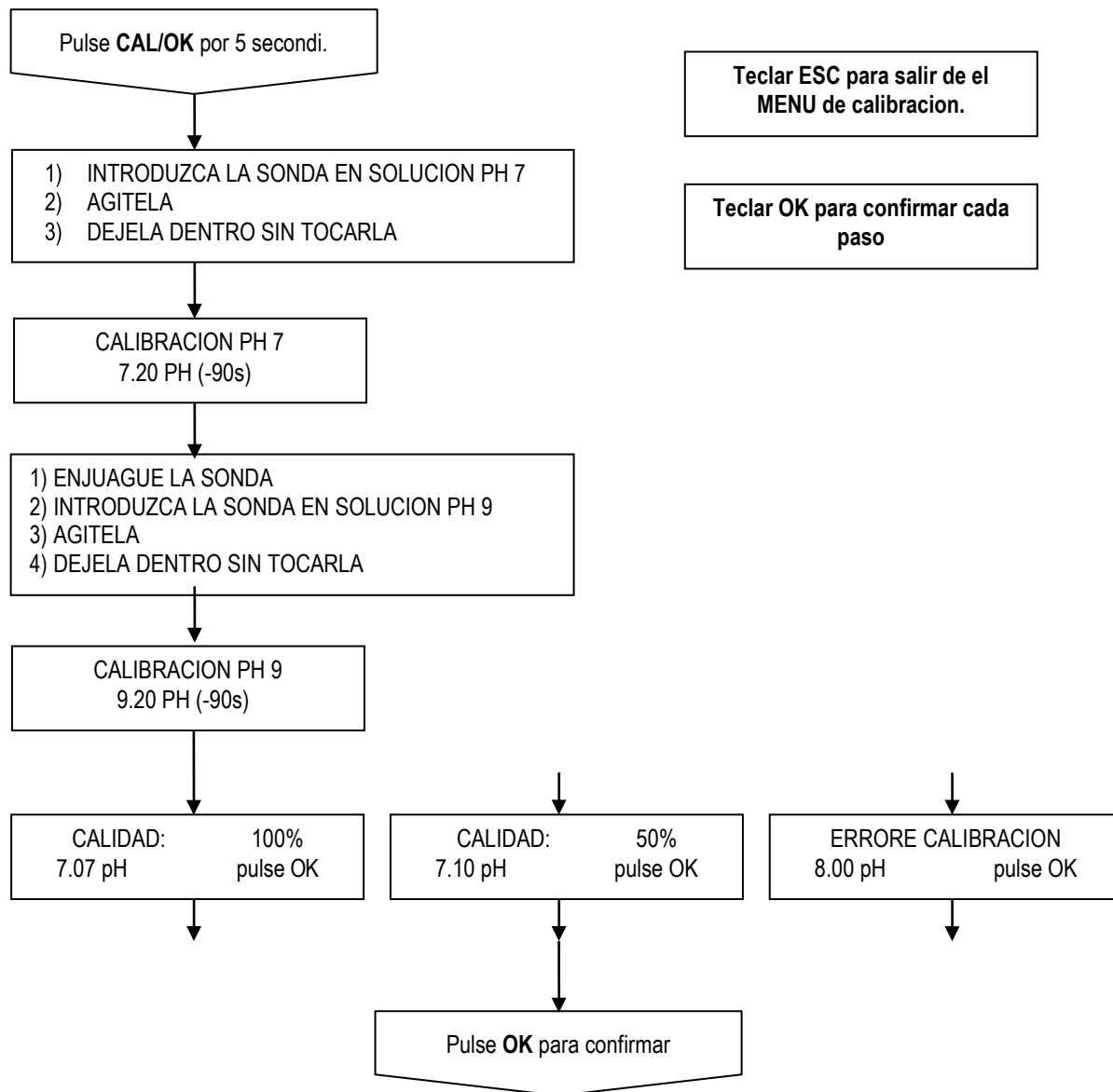

**NOTA:** Después de calibrar el electrodo con el pH de la solución 9 del instrumento podría mostrar el error de concentración de alarma, esta alarma desaparecerá cuando el electrodo se pone en funcionamiento.

## Alarma de nivel

Si la sonda de nivel está conectado a la unidad de control, la bomba se detiene y un mensaje de alarma en la pantalla aparece, "NIVEL BAJO BIDON", si el producto químico está acabado en el tanque

## CABLEADO Y FUNCIONES DE LOS CONECTORES DE SALIDA

En la figura 5 se muestra el esquema del bloque de terminales para la conexión de los distintos servicios. Para el bloque de terminales se accede mediante la eliminación de la cubierta de protección como se muestra en la figura. 2.

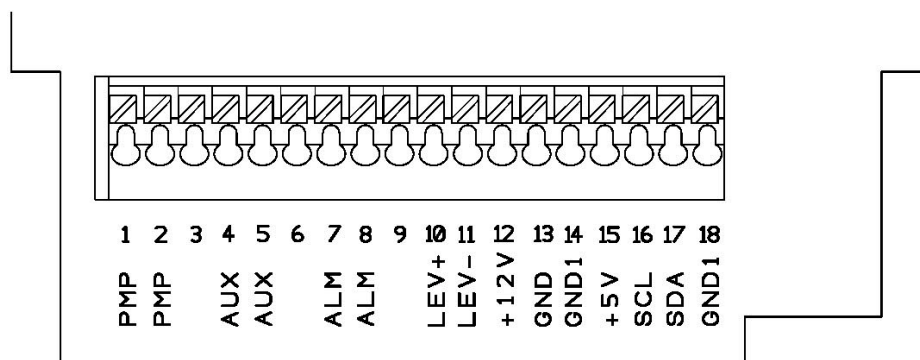

Fig. 5 - Terminales

- **Entrada 1-2 (PMP)**= Bomba de recirculo. Entrada de 230V (neutro y fase). (Fig.2)
- **Entrada 4-5 (AUX)**= Rele con alimentacion de 230V. Esta trabaja en tiempo pausa como la bomba dosificadora peristaltica de le equipo.
- **Entrada 7-8 (ALM)**= Rele de alarma. Notar que es un contact libre.
- **Entrada 10-11 (LEV)**= sonda de nivel
- Entrada 12-13-14-15-16-17-18= no utilizado

## MANTENIMIENTO

Controlar periódicamente el nivel del estanque que contiene la solución que se va a dosificar, para evitar que la bomba funciones en vacío; si bien en este caso el equipo no sufre ningún daño, es recomendable efectuar este control para evitar daños causador por la falta de aditivo en la instalación. Las bombas dosificadora de la serie "SERENITYI" están predispuestas para el control del nivel. Aplicando la sonda de nivel que no se encuentra incluida en el suministro, se puede monitorizar el nivel del líquido que se desea dosificar y que se encuentra en el estanque. Cuando dicho nivel desciende debajo del nivel mínimo establecido, la bomba se detiene (automáticamente), activando una señal óptica.

Controlar por lo menos cada 6 meses, el funcionamiento de la bomba, la hermeticidad de los tornillos y las guarniciones, para líquidos particularmente agresivos efectuar controles incluso más frecuentes, controlar en particular la concentración del aditivo de la instalación; una reducción de dicha concentración podría ser causada por el desgaste del tubo de aplastamiento (que en este caso deben ser substituidas).

La firma recomienda limpiar periódicamente la parte hidráulica (válvulas y filtro). No es posible decir cuál es el intervalo de tiempo en que debe efectuarse dicha limpieza, porque depende del tipo de aplicación. Ni siquiera se puede decir qué tipo de reactivo se debe utilizar, puesto que depende del aditivo que se usa.

Considerando todo lo anterior, podemos sugerirles cómo intervenir, si la bomba trabaja con hipoclorito de sodio (el caso más frecuente):

- 1) Comprobar que ésta esté desactivada eléctricamente (por ambas polaridades), desconectando los conductores de los puntos de contacto de la red a través de un interruptor omnipolar con una distancia mínima entre los contactos de 3 mm.
- 2) Desconectar el tubo de impulsión de la instalación.
- 3) Alimentar la bomba dosificadora y hacerla funcionar con agua durante 5 - 10 minutos.

- 4) Con la bomba desconectada, sumergir el filtro en una solución de ácido clorhídrico y esperar que el ácido termine su acción de limpieza.
- 5) Quitar el tubo de aspiración (con filtro) del estanque y sumergirlo en agua limpia.
- 6) Alimentar nuevamente la bomba, haciéndola funcionar con ácido clorhídrico durante 5 minutos realizando un círculo cerrado con aspiración e impulsión sumergidos en el mismo estanque.
- 7) Repetir la operación con agua.
- 8) Conectar nuevamente la bomba dosificadora a la instalación.

## INTERVENCIONES EN CASO DE AVERÍAS COMUNES A LOS RACER SERENITY

### Averías mecánicas

Dada la robustez del sistema no se producen verdaderas averías. A veces pueden producirse pérdidas de líquido de algún empalme o manguito que se hayan aflojado o simplemente por la rotura del tubo de aplastamiento. En este caso los componentes tienen que sustituirse. Una vez solucionada la pérdida hay que limpiar el instrumento de posibles residuos de aditivo que al estancarse podrían deteriorar químicamente la caja y dañar los circuitos del interior.

#### LA PERISTALTICA GIRA PERO NO INTRODUCE ADITIVO

- 1) Controle la integridad del tubo de bombeo y del tubo de aspiración e impulsión. Si no se observa un hinchamiento o deterioro de los tubos, compruebe la compatibilidad química del aditivo con el tipo de tubo.
- 2) Compruebe el estado de obstrucción del filtro
- 3) Compruebe el estado de las válvulas de aspiración e impulsión, límpielas y vuelva a montarlas en la misma posición.
- 4) Compruebe el estado de la válvula de inyección

### Averías eléctricas

#### LA PERISTALTICA NO GIRA

- 1) Controle la regularidad de la alimentación (toma de corriente, enchufe). Si el instrumento sigue inactivo acuda a nuestros centros de asistencia.

#### EL INSTRUMENTO NO MIDE CORRECTAMENTE

- 1) Compruebe la calibración del instrumento
- 2) Compruebe el estado de desgaste del electrodo

#### LA PERISTALTICA NO DOSIFICA

- 1) Compruebe el ajuste del "Setpoint"
- 2) Controle que el conmutador "ACID/ALK" O "RED/OX." esté en la posición adecuada, es decir, que corresponda a la dosificación requerida.

#### ANTE LA FALTA DE ADITIVO EL INSTRUMENTO NO PROVOCA UNA ALARMA (para instrumentos dotados de sonda de nivel)

Controle la conexión ente la sonda de nivel y el conector poniendo en cortocircuito los terminales del conector (véase el Capítulo CLABEADOS Y FUNCIONES DE LOS CONECTORES DE SALIDA), si la bomba provoca una alarma hay que sustituir la sonda, si no acuda a nuestros centros de asistencia.

**Atención: cuando quite el instrumento de la instalación actúe con cautela cuando saque el tubo de acople de impulsión de las peristálticas ya que podría haber una fuga del aditivo que hay quedado en el tubo. También en este caso si la caja entra en contacto con el aditivo tiene que limpiarse.**



<b>HINTS AND WARNINGS.....</b>	<b>39</b>
Cautions.....	39
Shipping and transporting the pump.....	39
Proper use of the pump.....	39
Risks.....	39
Toxic and/ or dangerous liquid dosage.....	40
Assembly.....	40
Dismantlement.....	40
<b>PERISTALTIC PUMP RACER SERENITY.....</b>	<b>40</b>
Operating principle.....	40
Common features.....	41
Caratteristiche tecniche.....	41
Liquid ends materials.....	41
<b>INSTALLATION.....</b>	<b>42</b>
<b>RACER SERENITY PH - RX.....</b>	<b>43</b>
Features of Racer SERENITY.....	43
Controls.....	43
Alarm measure LOW / HIGH.....	43
Stand-by.....	43
Priming.....	43
Configuration procedure BASIC.....	44
EXPERT Configuration procedure.....	44
LANGUAGE.....	47
TYPE OF INSTRUMENT.....	47
DOSAGE TYPE.....	47
AUX INPUT.....	47
PUMP FLOW RATE.....	47
PUMP ACTIVATE TIME.....	47
OVERDOSE ALARM.....	47
N° CALIBRATION POINT.....	47
MEASURE OFFSET.....	48
DELAY START.....	48

RESET .....	48
Setpoint setting .....	49
Calibration.....	49
Level alarm .....	50
<b>SERVICE CONNECTOR WIRING DIAGRAMS AND FUNCTIONS .....</b>	<b>50</b>
<b>MAINTENANCE.....</b>	<b>50</b>
<b>TROUBLE-SHOOTING COMMON TO RACER SERENITY .....</b>	<b>51</b>
Mechanical faults.....	51
Electrical faults .....	51

## HINTS AND WARNINGS

### Cautions

Please read the warning notices given in this section very carefully, because they provide important information regarding safety in installation, use and maintenance of the pump. Keep this manual in a safe place, so that it will always be available for further consultation.

The pump complies with EEC directives No.89/336 regarding "electromagnetic compatibility" and No.73/23 regarding "low voltages", as also the subsequent modification No.93/68.

The pump has been constructed in accordance with best practice. Both its life and its electrical and mechanical reliability will be enhanced if it is correctly used and subjected to regular maintenance.

WARNING: Any intervention or repair to the internal parts of the pump must be carried out by qualified and authorized personnel. The manufacturers decline all responsibility for the consequences of failure to respect this rule.

GUARANTEE: 2 years (the normal wearing parts are excluded, i.e.: valves, nipples, tube nuts, tubing, filter and injection valve). Improper use of the equipment invalidates the above guarantee. The guarantee is exfactory or authorized distributors.

### Shipping and transporting the pump

The pump should always be moved in a vertical (and never in a horizontal) position. No matter what the means of transport employed, delivery of the pump, even when free to the purchaser's or the addressee's domicile, is always at the purchaser's risk. Claims for any missing materials must be made within 10 (ten) days of arrival, while claims for defective materials will be considered up to the 30th (thirtieth) day following receipt. Return of pumps or other materials to us or the authorized distributor must be agreed beforehand with the responsible personnel.

### Proper use of the pump



The pump should be used only for the purpose for which it has been expressly designed, namely the dosing of liquid additives. Any different use is to be considered improper and therefore dangerous. The pump should not therefore be used for applications that were not allowed for in its design. In case of doubt, please contact our offices for further information about the characteristics of the pump and its proper use. The manufacturers cannot be held responsible for damage deriving from improper, erroneous or unreasonable use of the pump.

### Risks

After unpacking the pump, make sure it is completely sound. In case of doubt, do not use the pump and contact qualified personnel. The packing materials (especially bags made of plastics, polystyrene, etc.) should be kept out of the reach of children: they constitute potential sources of danger.

Before you connect the pump, make sure that the voltage ratings, etc., correspond to your particular power supply. You will find these values on the rating plate attached to the pump.

The electrical installation to which the pump is connected must comply with the standards and good practice rule in force in the country under consideration.

• Use of electrical equipment always implies observance of some basic rules: In particular:

- do not touch the equipment with wet or damp hands or feet;
- do not operate the pump with bare feet (Example: swimming pool equipment);
- do not leave the equipment exposed to the action of the atmospheric agents;
- do not allow the pump to be used by children or unskilled individuals without supervision;

In case of breakdown or improper functioning of the pump, switch off, but do not touch. Contact our technical assistance for any necessary repairs and insist on the use of original spares. Failure to respect this condition could render the pump unsafe for use.

When you decide to make no further use of an installed pump, make sure to disconnect it from the power supply.

**Before carrying out any service on the item, check:**

- Disconnect the pins from the mains or by means of a two poles switch with 3 mm minimum distance between the contacts.
- Relieve all the pressure from the peristaltic pump and injection tube.
- Drain or flush all dosing liquid from the peristaltic.

In case of any losses in the hydraulic pump (rupture of the injection valve, filter, pipes), you have to stop operation of the pump depressurize the discharge pipe and then proceed with the maintenance using appropriate security measures (gloves, goggles, overalls, etc.). Dosaggio di liquidi nocivi e/o tossici.

**Toxic and/ or dangerous liquid dosage**

---



To avoid risk from contact with the hazardous liquids or toxic fumes, always adhere to the notes in this instruction manual:

- Follow the instructions of the dosing liquid manufacturer.
- Check the hydraulic part of the pump and use it only if it is in perfect condition.
- Use only the correct materials for the tubing, valves and seals to suit the liquid to be dosed; where possible shield the tubing with PVC conduit.
- Before disconnecting the metering pump, make sure to flush out and neutralize the pump head with the proper reagent liquid.

**Assembly**

---

All metering pumps are normally supplied fully assembled. For greater clarity, please consult the exploded view of the pump appended at the end of the manual, which shows all the pump details and a complete overview of all the pump components. These drawings are in any case quite indispensable whenever defective parts have to be re-ordered. For the same purpose, the appendix also contains other drawings showing the hydraulic parts (pump head and valves).

**Dismantlement**

---

Proceed as follows before you dismantle the pump or before performing any other operation on it:

- Disconnect the pins from the mains or by means of a two poles switch with 3 mm minimum distance between the contacts.
- Relieve all the pressure from the peristaltic pump and injection tube.
- Drain or flush all dosing liquid from the peristaltic.

This operation calls for special attention, and you should therefore consult the drawings in Appendix and Chapter “RISKS” before you commence work.

**PERISTALTIC PUMP Racer SERENITY SERIES**

---

**Operating principle**

---

Peristalsis is a wave of automatic contractions propelling contents along channel or tube, this led to a peristaltic action. By mechanical simulation of biological peristalsis rollers crush tube walls together to form a seal while roller moves along the tube, then the previously compressed tube regains original form and sucks fluid into the formed vacuum. The fluid will follow the roller until tube is not compressed any more, then to avoid a flow back a second roller compress the tube, pushing the fluid out of the pump and repeating the suction action while the pump continues to operate the rollers which are fitted on a special rotor create suction lift and outlet pressure.



## Common features

- The products are manufactured according  $\text{CE}$  regulation
- Plastic housing in PP
- Level control (supplied with probe)
- Standard power supply (fluctuations not to exceed  $\pm 10\%$ ): 230 V a.c. 50 Hz single phase.

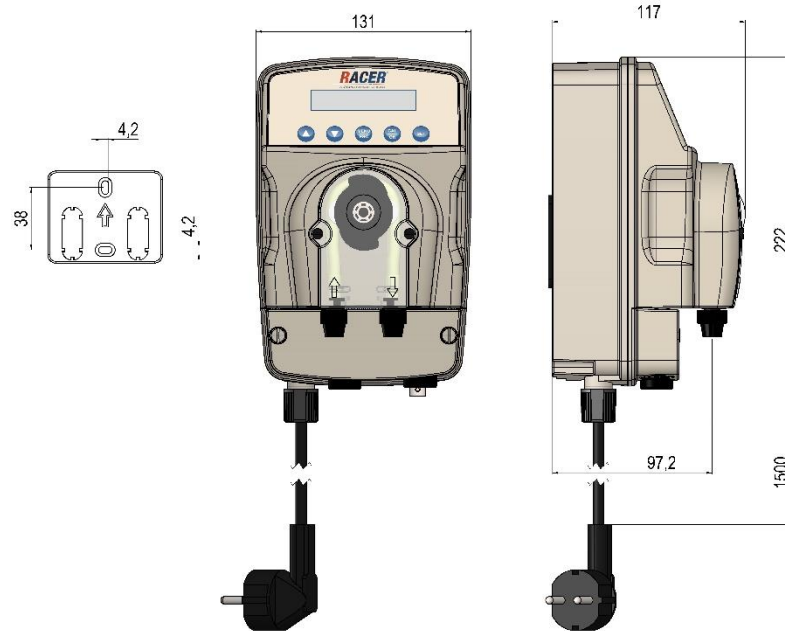

Fig. 1 – Overall dimensions

## Caratteristiche tecniche

Tipo	MAX Flow [l/h]	MAX Pressure [bar]	Weight [Kg]	Overall Dimensions [mm]			Absorbed Power [W]	Rotation Speed [RPM]	Tube Size [ODxID] [mm]
				Height	Width	Depth			
SERENITY	1,5	1,5	1,5	220	131	119	15	20	4 x 7
	3	1,5	1,5	220	131	119	15	40	4 x 7
	2	2	1,5	220	131	119	18	30	4.8 x 9.6
	3	3	1,5	220	131	119	18	40	4.8 x 9.6

## Liquid ends materials

- **Hose:** Santoprene®
- **Filter: Standard:** Polypropylene
- **Suction hose:** PVC Cristal®
- **Discharge hose:** Polyethylene

# INSTALLATION



Install the pump in a dry place and well away from sources of heat and, in any case, at environmental temperatures not exceeding 40°C. The minimum operating temperature depends on the liquid to be pumped, bearing in mind that it must always remain in a liquid state.

Carefully observe the regulations in force in the various countries as regards electrical installations (Fig.2). **When the supply cable is devoid of a plug, the equipment should be connected to the supply mains by means of a single-pole circuit breaker having a minimum distance of 3 mm between the contacts. Before accessing any of the electrical parts, make sure that all the supply circuits are open.**

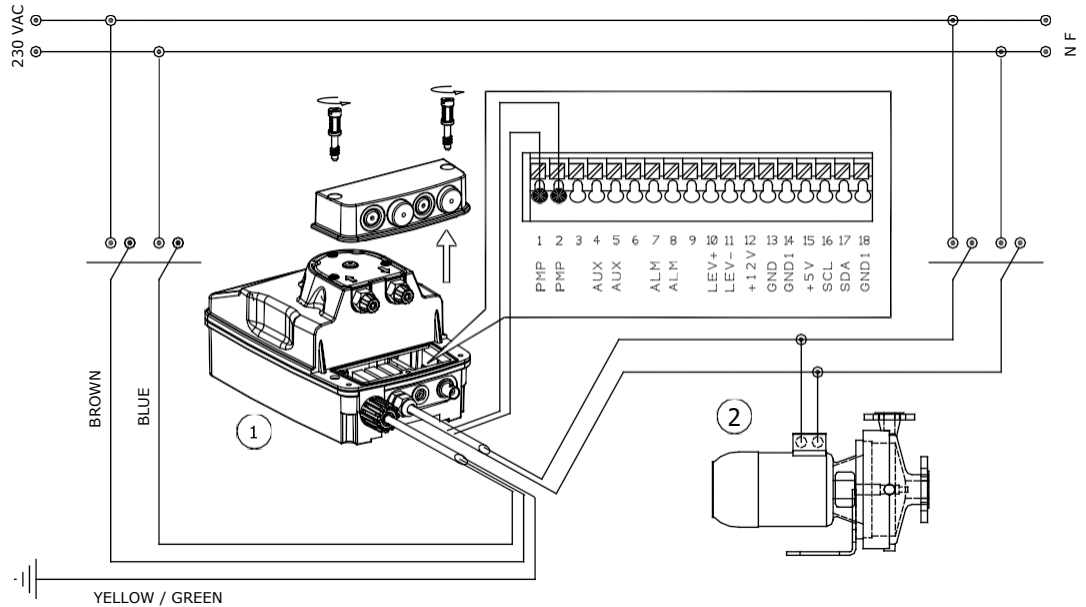

Fig. 2 – Installation and terminals

You can connect auxiliary inputs 1 and 2 of the pump RACER SERENITY (1) the circulation pump (2). The dosage is enabled only when the circulation pump is in action. This feature must be enabled in the programming menu.

Locate the pump as shown in fig. 3 bearing in mind that it may be installed either below or above the level of the liquid to be dosed, though the level difference should not exceed 2 meters. In case of liquids that generate aggressive vapours, do not install the pump above the storage tank unless the latter is hermetically sealed.

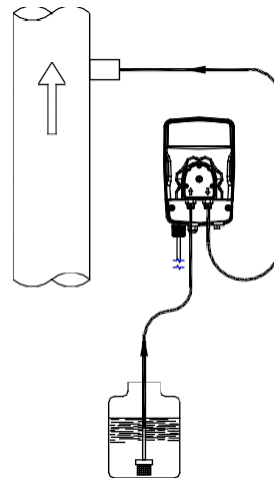

Fig. 3 - Installation

Slide the hoses over the nipples, pushing them right home and then fix them with appropriate tube nuts. Try to keep both the suction and discharge hose as straight as possible, avoiding all unnecessary bends. Select the most appropriate injection point on a pipe of the plant to be treated and there fit a 3/8" female steel gas thread connector (similar to BSPm). This connector is not supplied with the pump. Screw the injection valve to the gas connector, inserting a gasket tape as Teflon. Then connect the discharge hose to the conical connector on the injection valve and fix it with the supplied tube nut. The injection valve also acts as no return valve by means of a cylinder sleeve.

## Racer SERENITY PH - RX



### Features of Racer SERENITY

Racer SERENITY is a friendly user equipment, made by a peristaltic pump and an electronic controller able to measure and settle the chemical-physical values of a swimming pool, like the pH and the ORP (mV) values. The pump operate in proportional mode.

- **pH factory defaults** : Setpoint= 7,2 pH; intervention: ACID
- **RX factory defaults** : Setpoint= 700mV; intervention: OXIDANT

### Controls

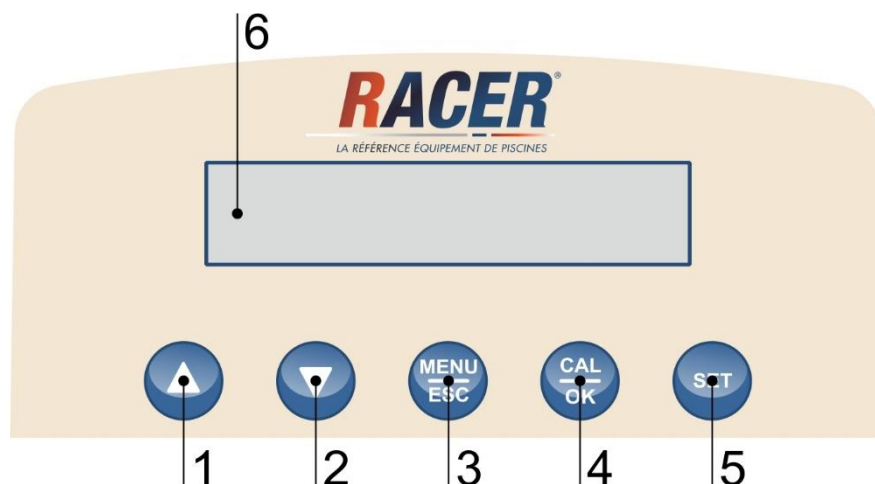

Fig. 4 – Pannello Comandi

- 1) Button to increase the value
- 2) Button to decrease the value
- 3) Button MENU/ESC
- 4) Button to CAL/OK
- 5) Button to set the stpoint7 segments display
- 6) Digital display

### Alarm measure LOW / HIGH

If the value of the measure is below 3.5 pH or higher of 11 pH, the display will show a message of error low or high concentration of the acid in the swimming pool. For the REDOX the only type of dosification is only oxidant direction, so it is possible only a low error for values of mV below 100.

### Stand-by

Press in the same time arrow up (1) and arrow down (2), (fig. 4).

### Priming

With the pump in stand-by at the same time press MENU/ESC (3) and CAL/OK (4) (FIG.4).

## Configuration procedure BASIC

PUSH the **MENU** button for 5 seconds to enter into BASIC setup menu of the operating parameters.

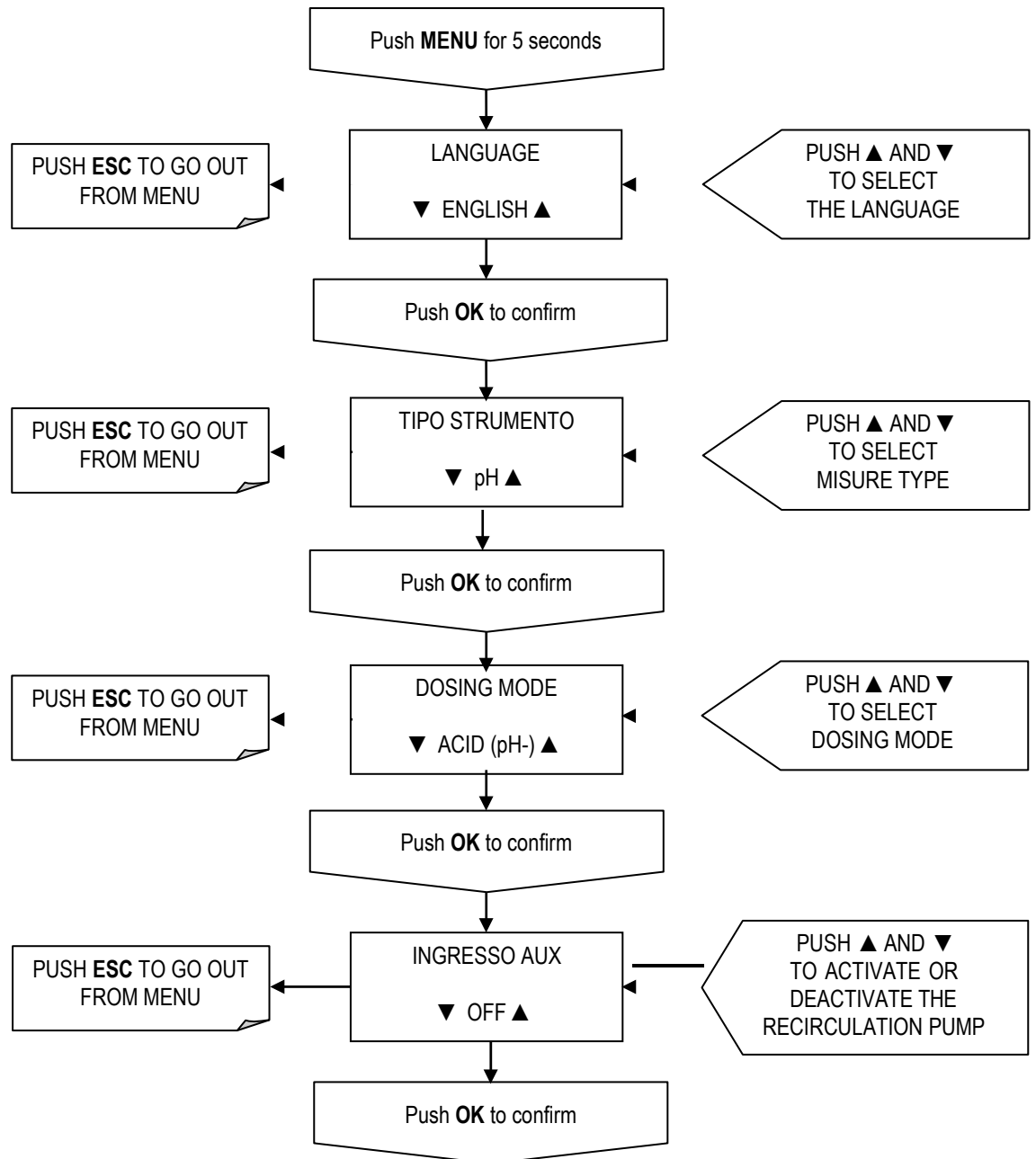

## EXPERT Configuration procedure

Simultaneously press the buttons **UP ARROW (1)** and the button **MENU/ESC (3)** for 5 secs to enter the EXPERT menu configuration of all the parameters.

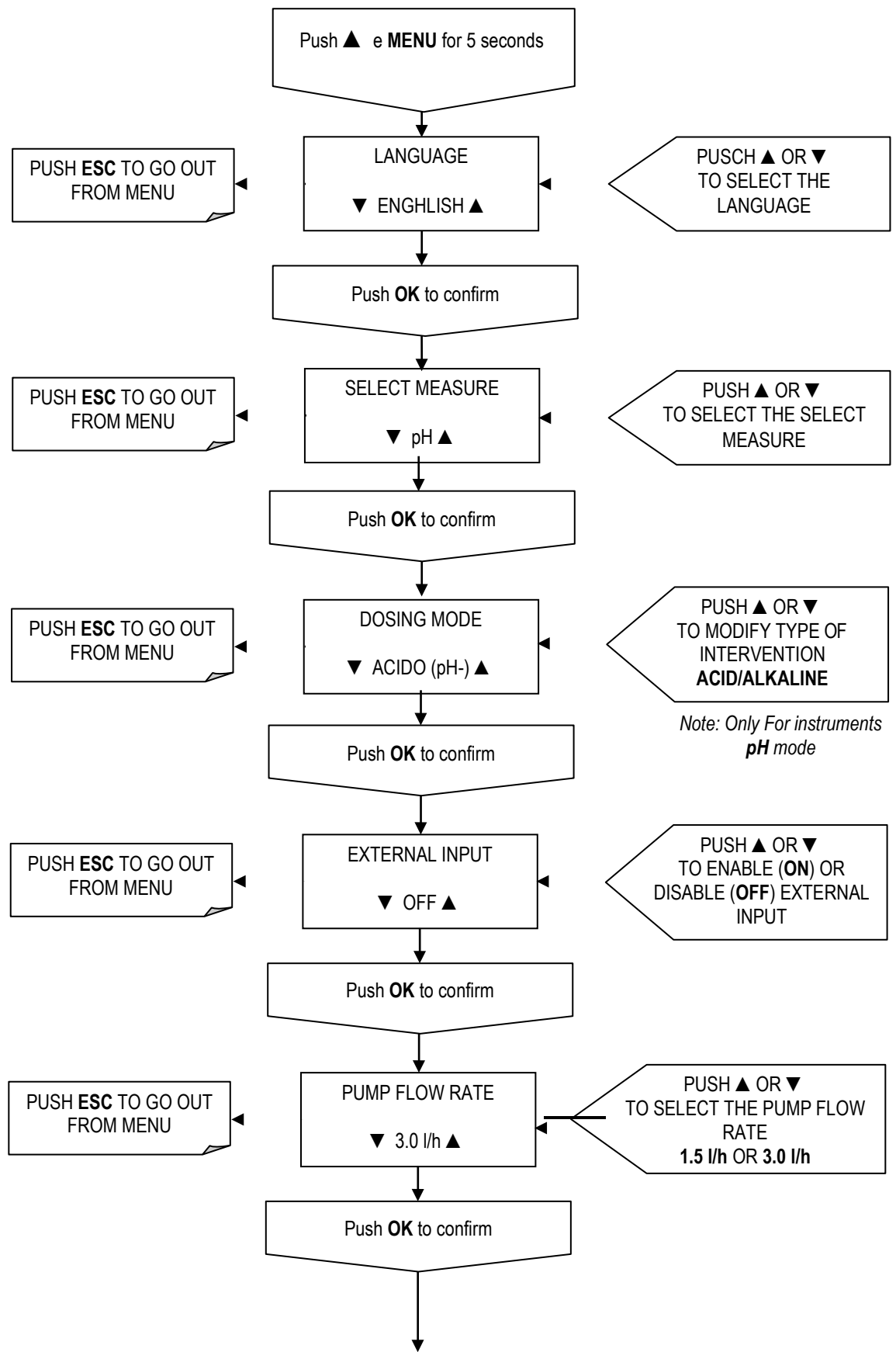

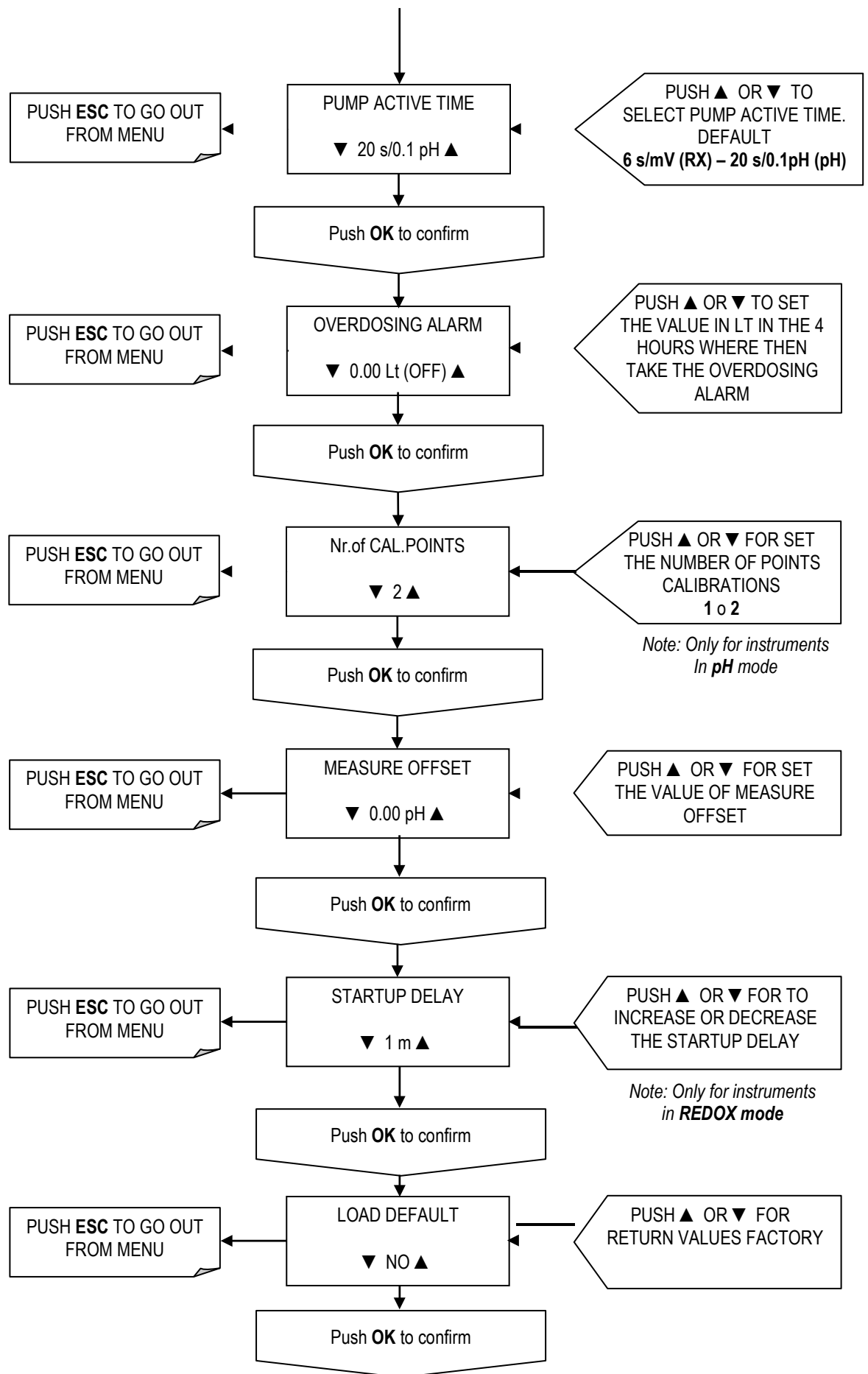

## LANGUAGE

---

It is possible to choose on language between the following: ENGLISH, DEUTSCH, NEDERLANDS, PORTUGUES, ESPANOL, ITALIANO, FRANCAIS.

## TYPE OF INSTRUMENT

---

RACER SERENITY are supplied as pH or Redox mode however it is possible to change to either pH or Redox..

## DOSAGE TYPE

---

pH mode can be ACID (pH -) or ALKALINE (pH +), while for the REDOX instrument it is OXIDANT only

## AUX INPUT

---

It is possible to enable a 230V input coming from a recirculation pump. Using Terminals 1 and 2, and enabling the AUX INPUT, will enable an additional relay output of 230 Vac (terminals 4 and 5).

## PUMP FLOW RATE

---

It is possible to choose change flowrate between 1.5 l/h and 3 l/h. This change will change the cycle time of the motor (300 or 450 seconds).

## PUMP ACTIVATE TIME

---

In this menu, we are able to modify the time proportionality of the pump. This is achieved by defining the number of seconds of activation of the peristaltic in proportion with the signal coming from the pH/Rx electrode.

The operating activation time for pH is 3 to 30 seconds for each 0.1 pH.

The operating activation time for RX is 1 to 15 seconds per mV.

<u>Example for pH</u>	<u>Example for Redox</u>
Setpoint: 7,2 pH	Setpoint: 700 mV
Electrode measure: 8,00 pH	Electrode measure: 680 mV
ACTIVATION TIME: 20 sec.	ACTIVATION TIME: 9 sec.
FLOW RATE OF THE PUMP 1,5 l/h (motor cycle time 300 sec.)	FLOW RATE OF THE PUMP 3,00 l/h (motor cycle time 450 sec.)
<b>T on</b> (dosage time) = $(8 - 7,2) = 0,8 = (8 \text{ decimal pH of increase}); 8 \times 20 = \mathbf{160 \text{ secondi}}$	<b>T on</b> (dosage time) = $(700 - 680) \times 9 = \mathbf{180 \text{ secondi}}$
<b>T off</b> (pause time) = $300 - 160 = \mathbf{140 \text{ secondi}}$	<b>T off</b> (pause time) = $450 - 180 = \mathbf{270 \text{ secondi}}$

## OVERDOSE ALARM

---

It is possible to set an overdose alarm, relating to the number of litres dosed during 4 hours of operation.

It is also possible to deactivate the alarm for 24h or 48h, in the next menu called **OFF ALARM**

The possible choices are: Active Alarm (immediately), Alarm Off 24h, Alarm off 48h.

This delay is automatically disabled if the instrument is powered off.

## N° CALIBRATION POINT

---

For pH it is possible to choose between one or two calibration points. For REDOX instrument, the calibration point is always 1, signal point).

## **MEASURE OFFSET**

---

The instrument allows the movement of the OFFSET with maximum +/- 0.4 pH (or +/- 30 mV in the case of redox). By performing the calibration, it will reset the displacement offset.

## **DELA Y START**

---

The instrument has the ability to adjust the delay time from start up to allow correct control measurement. This feature is present only in the REDOX mode.

## **RESET**

---

Allows the operator to return the instrument to the original configuration (factory configuration) performing a TOTAL RESET of all parameters.



## Setpoint setting

Press the SET click for after 3 seconds until the screen does not appear in "SET POINT" To change the value in the same time click the button to decrease or increase the value. Note that the pH-value can be set is from 3,5 to 11 and the ORP from 300 mV to 900 mV

## Calibration

Press for 5 seconds the CAL/OK button. The Calibration menu appears on the screen. You can look down the procedure of the calibration for pH, please note that if calibration is for the redox measure there will be only one point calibration with the buffer solution 650 mV. After calibration on the display will appear a life percentage of the probe, down 25% there will be a calibration error, this means that the probe has to be replaced. **PLEASE NOTE:** Standard buffer solution for the pH measure are pH 7 and pH 9, there will be an calibration error if a buffer solution 4 pH is used.

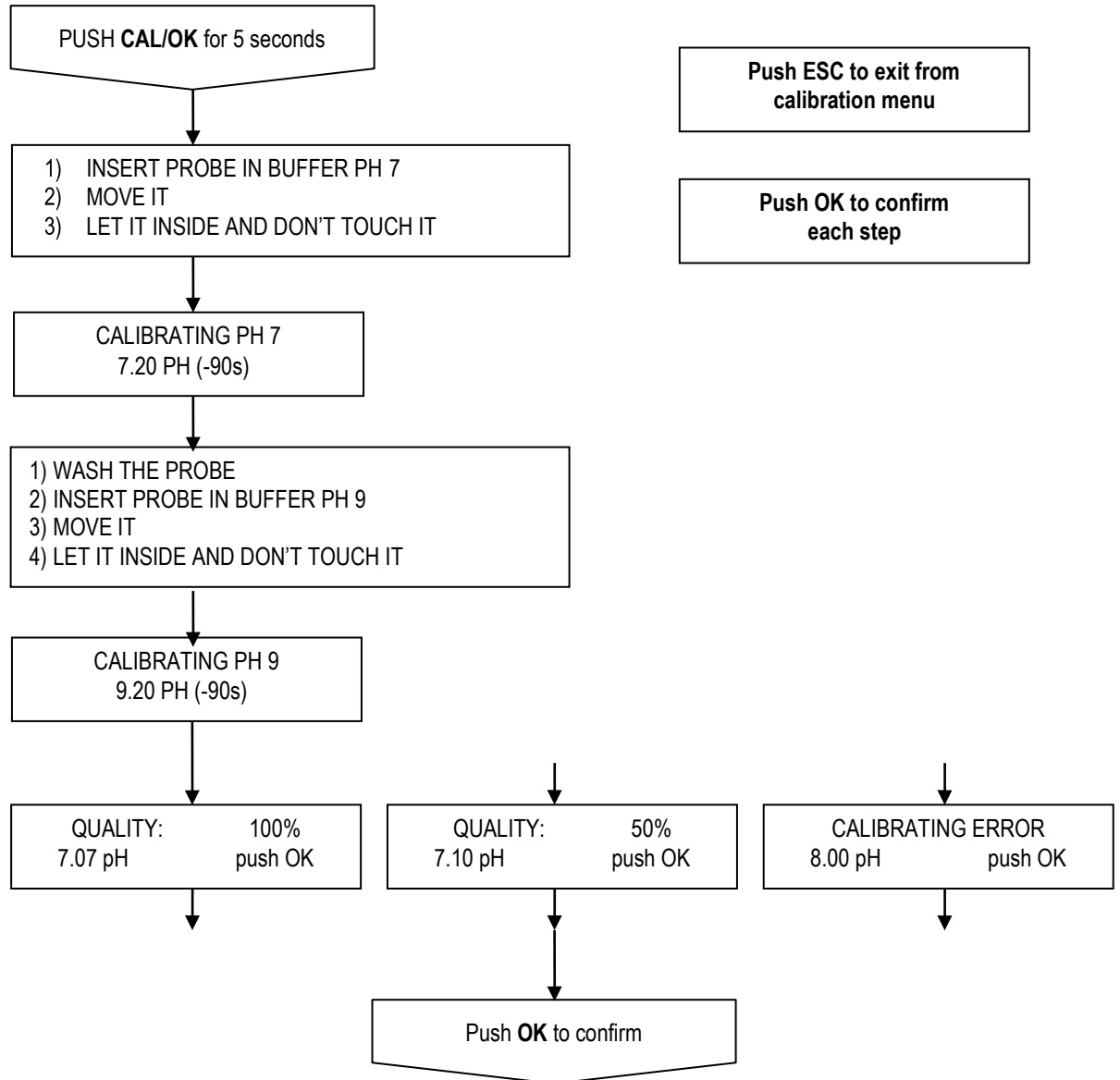

**NOTE:** After calibrating the electrode with the solution pH 9 the instrument could show the alarm concentration error, this alarm will disappear when the electrode is put into operation.

## Level alarm

If the level probe switch is connected to the controller unit, the pump will be stopped and an alarm message will appear on the display, "TANK LEVEL LOW", if the chemical is finish in the tank.

## SERVICE CONNECTOR WIRING DIAGRAMS AND FUNCTIONS

In figure 5 is shown the scheme of the service connector for the connection of the various services. To the service connector is accessed by removing the protective cover as shown in fig. 2.

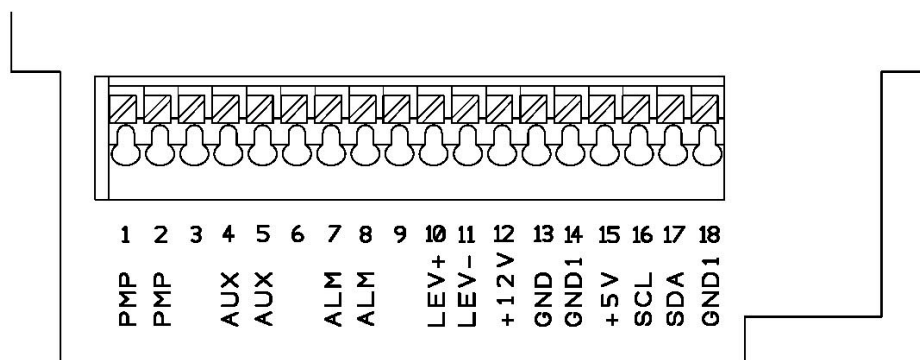

Fig. 5 – Service Connector

- **Connectors 1-2 (PMP)**= Connection for the recirculation pump. Input at 230V. (Fig.2).
- **Connectors 4-5 (AUX)**= Output relay. This output is powered at 230V and it work in proportional mode by time like the peristaltic pump.
- **Connectors 7-8 (ALM)**= Alarm relay. Free contact
- **Connectors 10-11 (LEV)**= Level probe connexion
- **Connectors 12-13-14-15-16-17-18**= It is not used

## MAINTENANCE

Check from time to time the chemical solution into the tank to avoid peristaltic pump to dry running. In case this should happen no damages will occur to the pump. The level control sensor provided as a standard accessory will stop the pump in case of chemical low level in the tank, anyway a systematic check to avoid lack of chemical in the system is advisable.

For finding eventual tears and wear, a three months check to the pump hose is recommended as well as a periodical cleaning for foot filter and injection valve (see next point). Screws and seals status check is also advisable each 3 months time or at the end of the season. The use of very aggressive or solid suspended chemicals require more frequent controls.

As above mentioned, the wetted parts are to be maintained from time to time using the most appropriate cleaning reagent. Considering the large number of chemicals available in the market a general advice is not possible.

That said, we can suggest in the case the pump works with sodium hypochlorite:

- 1) Make sure that the pump is deactivated electrically (both polarities) by detaching the conductors from the contact points of the mains through an omnipolar switch with a minimum distance between the contacts of 3mm.
- 2) Disconnect the delivery pipe from the connector
- 3) Remove the suction pipe (with filter) from the tank and dip it into clean water
- 4) Start the peristaltic pump and have it work with water for 5-10 minutes
- 5) With the pump disconnected dip the filter into a solution of 10% hydrochloric acid and wait for the acid to finish its cleaning action
- 6) Start again the pump making it work with 10% hydrochloric acid for 5 minutes, creating a closed circuit with suction and discharge immersed in the same container

- 7) Repeat the operation with water
- 8) Connect again the peristaltic pump to the system

## **TROUBLE-SHOOTING COMMON TO RACER SERENITY**

### **Mechanical faults**

---

As the system is quite robust there are no apparent mechanical problems. Occasionally there might be a loss of liquid from the nipple because the tube nut has loosened, or more simply the peristaltic tube has broken. In this case they have to be replaced. After repair, the peristaltic pump will need to be cleaned of additive residues which can damage the pump casing.

#### **PERISTALTIC TURNING BUT THE ADDITIVE IS NOT INJECTED**

- 1) Check the integrity of peristaltic tube. Should the tube be swollen, check tube material against our chemical resistance compatibility chart.
- 2) Check clogging of the filter.
- 3) Check clogging of the injection valve.

### **Electrical faults**

---

#### **THE PUMP DOES NOT MEASURE CORRECTLY**

- 1) Check the calibration of controller
- 2) Check the efficacy of the electrode

#### **THE PERISTALTIC PUMP FAIL TO DOSE**

- 1) Make sure the "Setpoint" has been correctly set
- 2) Make sure the "ACID/ALK" jumper is in the right position, i.e. that it concurs with the required dosing.

#### **IN CASE THE ADDITIVE LEVEL IS BELOW THE LEVEL PROBE AND LEVEL ALARM IS STILL OFF**

Check the level switch connection, short circuit poles connector (Chapter SERVICE CONNECTOR WIRING DIAGRAMS AND FUNCTIONS) in case the alarm is on, replace the switch; if the alarm is off, contact Manufacturer, Customer Service, Dealer or Distributor.

**Attention: when removing the peristaltic pump from the plant, use great care in detaching the delivery hose from the connector nipple, because it could contain some residual additive.**

*DISTRIBUÉ PAR :*  
*DISTRIBUTED BY:*  
*DISTRIBUIDO POR:*

**CASH PISCINES**  
**9, AVENUE DE LA GRANDE SEMAINE**  
**33700 MÉRIGNAC**  
**FRANCE**

COD. SDMU 00187ML1A (01-2023)